

# БАЛАНСИРОВОЧНЫЙ СТАНОК С ЭЛЕКТРОННЫМ МОНИТОРОМ

Балансировочный станок для легковых автомобилей с конусами для легковых автомобилей и внедорожников, сенсорным монитором, лазерным указателем, диаметр диска: 10" - 30".

+ Сенсорный монитор 22"  
+ Лазерный указатель  
+ Датчик для измерения радиального биения

Сенсорный монитор 22".

Станок автоматически останавливается в положении наружного дисбаланса.

Автоматическая переустановка на внутренней стороне.

Автоматическое измерение расстояния и диаметра при помощи встроенного измерительного рычага 2D.

Датчик для автоматического измерения ширины колеса.

Пневматическое зажимное устройство.

Светодиодная подсветка диска.

Указывает позиционирование грузика лазерным указателем (для самоклеющихся грузиков).

## ПОДРОБНОСТИ

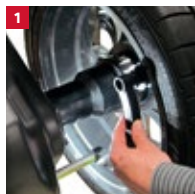

**1** Измерение биения обода при помощи измерительного рычага 2D.

**2** Программы балансировки: динамическая, статическая, ALU и ALU-S, разделение грузиков и грузиков, скрытых за спицами, и программа оптимизации.

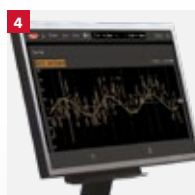

**3** Программа балансировки Eco-Weight. Современная система обнуления разбалансировки для снижения потребления грузиков.

**4** Графическое отображение биения колеса и обода на одном экране.

## LIBRAK370PWS

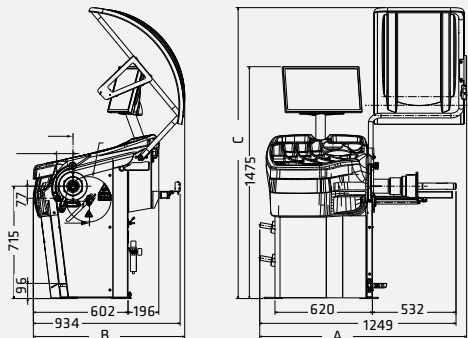

Модель	LIBRAK370PWS
Номер товара	ROT.LB370.201614
Скорость измерения	< 100 об/мин
Время измерения	6 с
Точность балансировки +/-	1 г
Дисплей	TFT
Ширина обода	1.5" - 22"
Диаметр обода	10" - 30"
Макс. диаметр колеса	1100 мм
Макс. масса колеса	80 кг
Электрическое соединение	230 В   50 - 60 Гц
Фазы	1
<b>A</b> Глубина	1320 мм
<b>B</b> Ширина	970 мм
<b>C</b> Высота	1870 мм
Вес	150 кг

## СТАНДАРТ



Номер товара GAR112



Номер товара GAR111

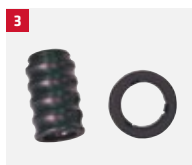

Номер товара GAR351

**1** Центрирующий конус для внедорожников (Ø 95-132 мм).

**2** Центрирующие конусы для легковых автомобилей (Ø 44-112 мм) 1 комплект / 3 шт.

**3** Пневматическая зажимная втулка + прижимное кольцо.

## ВАРИАНТ



Номер товара GAR113



Номер товара GAR121



Номер товара GAR131H

**5** Центрирующий конус для фургонов и легкие грузовики (Ø 118 - 174 мм).

**6** Большой диск под давлением.

**7** Типовой фланец Универсальный.

**8** Прецизионный фланец Универсальный, для 3/4/5-луночных дисков для.



Номер товара GAR132



Номер товара GAR324



Номер товара GAR375

**9** Колесный подъемник с автоматической компенсацией веса.

**10** Роликовая опора с ленточным грузом.