

THE WAY TO THE FUTURE

TOMORROW SERIES

Tecnología revisada que se junta con un diseño moderno. Los elevadores de 2 columnas de la **Tomorrow Series** de Rotary llevan inmediatamente a su taller hacia el futuro. Testados para

20000 ciclos y diseñados para la conexión online a Internet TEq-Link, su taller estará preparado para todas las innovaciones que están por venir.

+ FIABLES Y POTENTES
+ FLEXIBLES Y VERSÁTILES
+ MODERNOS Y DE PRIMERA CALIDAD

Capacidad
4.0 t

ROTARY LIFT

Brazos de acero especial, con altura de la primera etapa de sólo 70 mm, y altura de la segunda etapa de 85 mm.

Bloqueo de brazos con inserción automática y desenganche automático del suelo; geometría cónica con efecto de autobloqueo.

Husillo de acero laminado.

Lubricación permanente y automática de las tuercas para garantizar un funcionamiento eficaz durante el movimiento de subida y bajada.

Equipado con un sistema acústico de aviso anti-aplaste y salvapie. Sin salvapies mecánicos.

DETALLES



1 Husillo de acero de alta resistencia, rosca fabricada en frío con rodillos para garantizar la máxima duración en el tiempo.

2 Motor especial de alto rendimiento para garantizar potencia y duración en el tiempo.

3 Componentes premium.

+ Polea de aluminio con función de refrigeración.

+ Rodamientos de larga duración.

+ Tuerca de carga de bronce un 50 % más larga.

+ Motores con carcasa reforzada y refrigerada.

+ Trabado firme y automático del brazo.



INNOVADORES BRAZOS AV

Los innovadores brazos AV («All Vehicles») se extienden un 20% más que los brazos convencionales, lo que les permite alcanzar los puntos de agarre de una amplia gama de vehículos.



GEOMETRÍA DE LOS BRAZOS

La geometría de los brazos está diseñada para elevar todo tipo de vehículos, desde turismos clásicos hasta furgonetas.

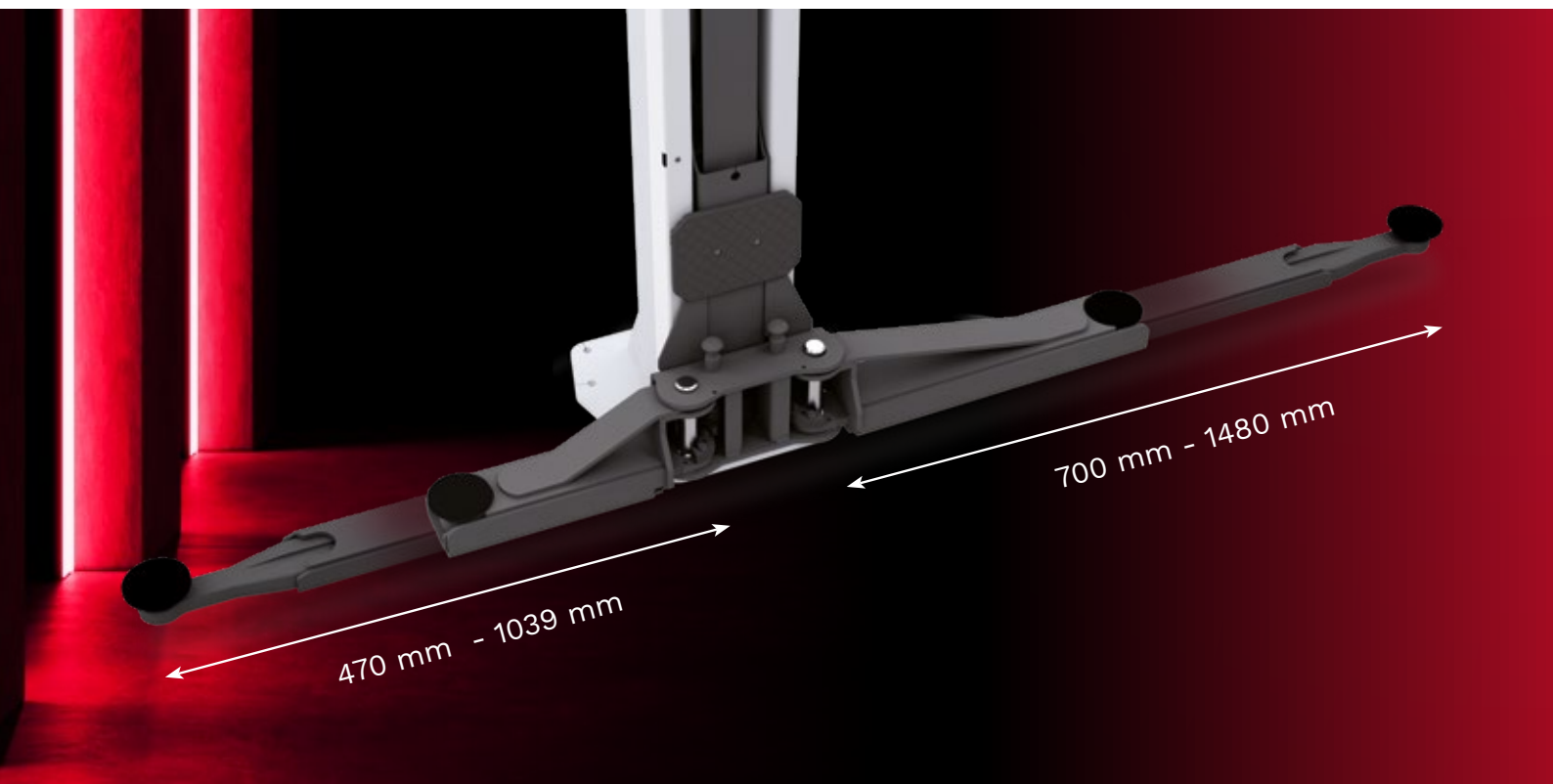

Brazo cerrado.

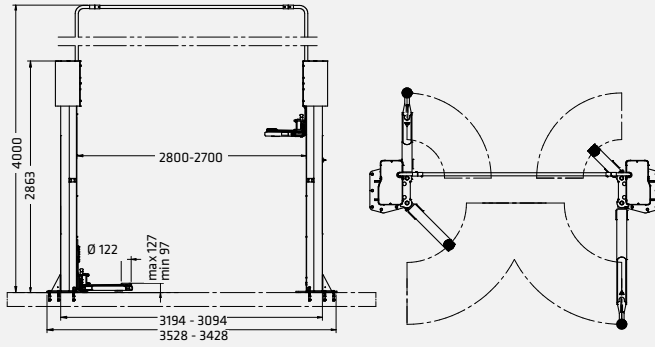

Brazo totalmente extendido.

SPM40AV

	N. artículo	Control	TEq-Link	Alimentación
SPM40AV	ROT.SP40X.198228	botones pulsadores	✓	400 V 50 Hz

Modelo	SPM40AV
Tipo de tracción	Electromecánicos
Tipo de instalación	suelo
Capacidad	4000 kg
Carrera máx.	2011 mm
Tiempo de elevación	58 s
Altura mín. de plato giratorio	97 mm
Altura máx. de plato giratorio	127 mm
Distancia interior columnas	2700 - 2800 mm
Distancia exterior columnas	3194 - 3094 mm
Distancia exterior planchas base columnas	3528 mm
Altura de columna	2863 mm
Anchura de paso	2504 mm
Altura de techo necesaria	4100 mm
Revestimiento de la superficie	recubrimiento en polvo
Brazos delanteros telescópicos	3 etapas
Brazos traseros telescópicos	3 etapas
Longitud de los brazos delanteros mín.	470 mm
Longitud de los brazos delanteros máx.	1039 mm
Longitud de los brazos traseros mín.	700 mm
Longitud de los brazos traseros máx.	1480 mm
Fuerza motriz	2x3.5 kW
Conexión eléctrica	3 Ph 400 V 50 Hz
Altura máx.	4000 mm



ACCESORIOS



- 1** Cáncamo para el desplazamiento de las columnas (3.2 t - 3.5 t - 4.2 t). Facilita la instalación del elevador, reutilizable para otras instalaciones.
- 2** Instalación del cableado en el suelo. Permite enterrar los cables de conexión, eliminando el tendido de cables aéreos y cualquier limitación de altura, ideal para talleres con techos bajos.
- 3** Juego de placas estabilizadoras (4/4.2/4.5 t). 1 juego con 2 placas, permite la instalación del elevador incluso en calidades del hormigón inferiores a las requeridas.
- 4** Juego de rampitas para levantamiento de vehículos. 1 juego con 4 rampas, altura de rampa 60 mm.
- 5** Caballetes para alineado. 1 juego con 4 soportes.
- 6** Deposito magnético. 1 juego con 2 bandejas.
- 7** Kit de espesores (127 mm+90 mm).
- 8** Kit de tacos para agarre del bastidor.