

SCHERENHEBEBÜHNE FÜR MOTORRÄDER

ELEKTROHYDRAULISCHEM

Die Scherenhebebühne **XMB600** ist ideal für Werkstätten, die täglich mit verschiedenen Motorradtypen vom Standardmotorrad bis zum Cruiser zu tun haben.

- + Einfacher Zugang: Plattformbreite für den perfekten Zugang zu jedem Motorradteil
- + Große Funktionalität: hohe Kapazität und Hubhöhe
- + Hohe Sicherheit: mechanische Sicherheitsvorrichtungen mit automatischem Einschub

Reifenklemme gewährleistet maximale Sicherheit.

Die niedrige Überfahrhöhe erleichtert die Aufnahme von Fahrzeugen mit geringerer Bodenfreiheit.

Die modulare Plattformanordnung ermöglicht einen ergonomischen Zugang zu allen Motorradteilen einschließlich des Hinterradens.

Große Hubhöhe (1000 mm) und gute große Tragfähigkeit (600 kg).

Starke mechanische Schutzvorrichtungen.

Das elektrohydraulische Aggregat garantiert hohe Zuverlässigkeit.

HIGHLIGHTS IM DETAIL



- 1 Platte mit Hinterradausschnitt zum Unterschieben unter die Bühne.
- 1 Handklemme.

+ Getestet und freigegeben von SEAT zum Heben des MÖ eScooter125.

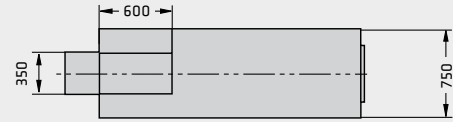
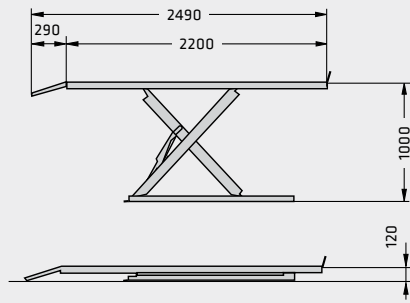
XMB600

Modell	XMB600
Tragfähigkeit	600 kg
Hubhöhe max.	1000 mm
Auffahrhöhe	120 mm
Fahrschienenlänge	2200 mm
Fahrschienenbreite	750 mm
Antriebsleistung	1x0,37 kW
Elektrischer Anschluss	778-400 V 50 Hz
Länge	2497 mm
Breite	750 mm
Gewicht	254 kg
Artikelnummer	XMB-600

DATEN