



# XS30N

# CE

(Serie 100)

## Sollevatore a forbice

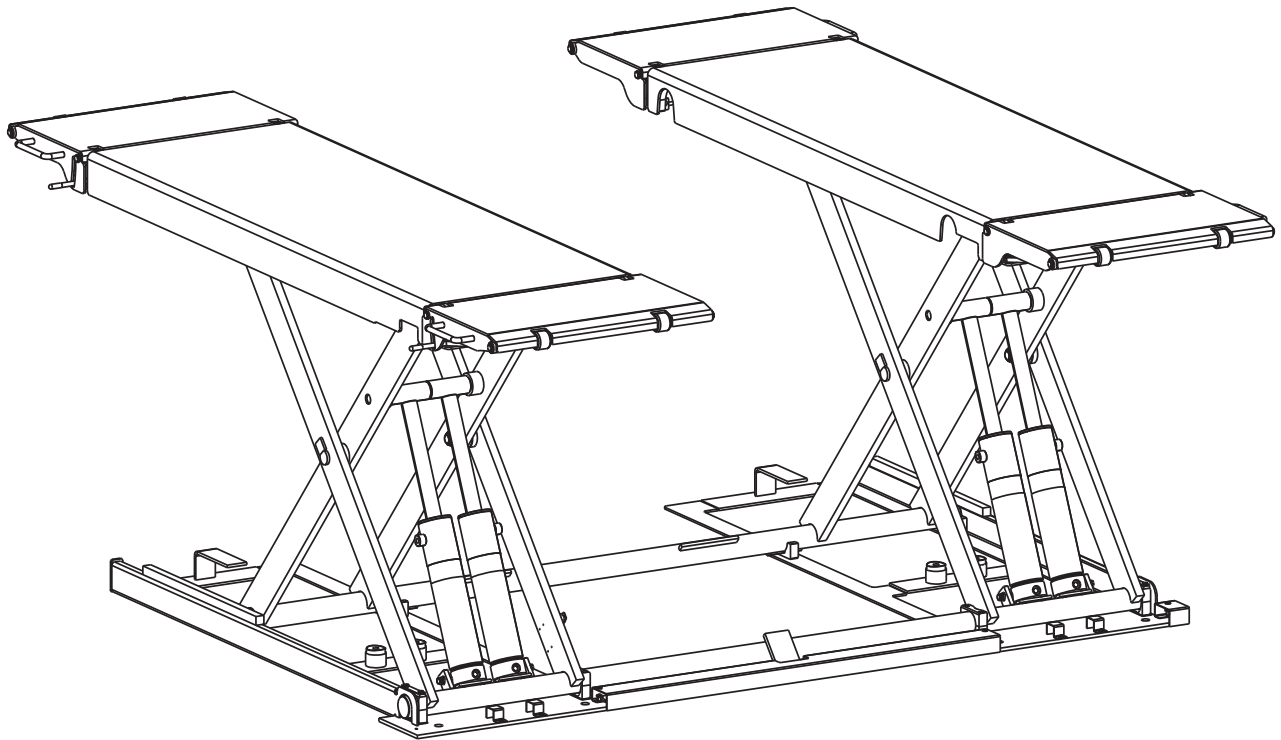

M  
A  
N  
U  
A  
L  
E  
D'  
U  
S  
O  
E  
M  
N  
U  
T  
E  
N  
Z  
I  
O  
N  
E

Per l'installatore: Si prega di restituire il presente manuale insieme al resto della documentazione al proprietario/operatore del ponte sollevatore.



# EG-Konformitätserklärung Dichiarazione di Conformità CE

im Sinne der EG-Richtlinie 2006/42/EG über Maschinen (Anhang II A)  
conforme alla direttiva CE 2006/42/CE relativa alle macchine (Allegato II A)

## Name und Anschrift des Herstellers

Nome e indirizzo del produttore:

BlitzRotary GmbH  
Hüfinger Str.55  
78199 Bräunlingen, Germania

## Name und Anschrift seines in der EU

niedergelassenen Bevollmächtigten  
il suo rappresentante autorizzato nell'UE

BlitzRotary GmbH  
Hüfinger Str.55  
78199 Bräunlingen, Germania

Diese Erklärung bezieht sich nur auf die Maschine in dem Zustand, in dem sie in Verkehr gebracht wurde; vom Endnutzer nachträglich angebrachte Teile und/oder nachträglich vorgenommene Eingriffe bleiben unberücksichtigt. Die Erklärung verliert ihre Gültigkeit, wenn das Produkt ohne Zustimmung umgebaut oder verändert wird.

*Questa dichiarazione riguarda esclusivamente la macchina nello stato in cui è stata immessa sul mercato, escludendo i componenti aggiunti e/o le operazioni svolte in seguito dall'utilizzatore finale. Se il prodotto è stato modificato senza autorizzazione la dichiarazione non è più valida.*

Hiermit erklären wir, dass die nachstehend beschriebene Maschine

**Con la presente si dichiara che la macchina descritta di seguito**

**Produktbezeichnung / denominazione del prodotto:**

**Elektrohydraulische Scheren-  
Hebebühne für Fahrzeuge  
Sollevatore elettroidraulico a forbice per veicoli**

Serien- / Typenbezeichnung / modello / tipo:

**XS30N**  
Tragfähigkeit 3000 kg / capacità 3000 kg

Maschinen-/Seriennummer / macchinario / numero di serie: .....

Baujahr / Anno di produzione:

**20.....**

allen einschlägigen Bestimmungen der Maschinenrichtlinie 2006/42/EG entspricht.

Die Maschine entspricht zusätzlich den Bestimmungen der Richtlinien 2014/30/EU über elektromagnetische Verträglichkeit und 2014/35/EU über elektrische Betriebsmittel (*Schutzziele wurden gemäß Anhang I, Nr. 1.5.1 der Maschinenrichtlinie 2006/42/EG eingehalten*).

è conforme a tutti i requisiti essenziali previsti dalla Direttiva Macchine 2006/42/CE.

*Inoltre, la macchina è conforme alle Direttive CE 2014/30/CE relativa alla compatibilità*

*elettromagnetica e 2014/35/CE relativa alle apparecchiature elettriche (Gli obiettivi di protezione sono stati rispettati in conformità all'allegato I n. 1.5.1 della Direttiva Macchine 2006/42/CE).*

## Angewandte harmonisierte Normen / Standard armonizzati utilizzati

EN 1493: 2010

Fahrzeug-Hebebühnen / Sollevatori per veicoli

EN ISO 12100:2010

Sicherheit von Maschinen - Grundbegriffe / Sicurezza del macchinario - Concetti di base

EN 60204-1:2006/AC 2010

Elektrische Ausrüstung von Maschinen / Apparecchiature elettriche delle macchine

EN ISO 13850:2015

Sicherheit von Maschinen-Not-Halt / Sicurezza del macchinario - Arresto di emergenza

## Bevollmächtigter für die Zusammenstellung der relevanten technischen Unterlagen:

**La persona autorizzata a compilare la documentazione tecnica pertinente:**

Jürgen Maier; BlitzRotary GmbH, Hüfinger Str. 55; 78199 Bräunlingen, Germania

Ort / Luogo: Bräunlingen

Datum / Data: 15.01.2020

Firma autorizzata:

Titolo del firmatario:



Doris Wochner-McVey  
Geschäftsführer / Direttore  
Generale

# Sommario

<b>1. Imballaggio, trasporto e immagazzinamento.....</b>	<b>3</b>	<b>7. Istruzioni per l'uso.....</b>	<b>10</b>
1.1 Imballaggio.....	3	7.1 Prima del caricamento .....	10
1.2 Sollevamento e movimentazione .....	3	7.2 Caricamento .....	10
1.3 Immagazzinamento.....	3	7.3 Sollevamento dell'unità (vedere la figura 15) .....	10
1.4 Impilatura dei pacchi .....	3	7.4 Prima di Abbassare il Sollevatore .....	10
1.5 Apertura.....	3	7.5 Abbassamento dell'unità (vedere la figura 15) .....	10
<b>2. Introduzione .....</b>	<b>4</b>	7.6 Scarico .....	10
2.1 Attenzione .....	4	<b>8. Manutenzione.....</b>	<b>12</b>
2.2 Conservazione del manuale.....	4	<b>9. Messa in funzione.....</b>	<b>13</b>
2.3 Norme .....	4	9.1 Controllo del funzionamento .....	13
<b>3. Descrizione della macchina.....</b>	<b>4</b>	9.2 Prova del sistema idraulico .....	13
3.1 Struttura .....	4	<b>10. Smaltimento .....</b>	<b>13</b>
3.2 Unità di sollevamento.....	5	10.1 Procedure ambientali per lo smaltimento..	13
3.3 Dispositivi di sicurezza .....	5	10.2 Imballaggio .....	13
3.4 Destinazione d'uso.....	5	10.3 Oli, grassi e altre sostanze chimiche.....	13
3.5 Uso e comportamento scorretti .....	5	10.4 Rifiuti metallici / elettronici.....	13
3.6 Incidenti interni, salute e sicurezza e informazioni ambientali .....	5	<b>11. Risoluzione dei problemi .....</b>	<b>14</b>
<b>4. Specifiche tecniche .....</b>	<b>6</b>		
4.1 Dati tecnici.....	6		
4.2 Motore .....	6		
4.3 Centralina idraulica .....	6		
4.4 Olio.....	6		
<b>5. Sicurezza.....</b>	<b>7</b>		
5.1 Avvertenza.....	7		
5.2 Dispositivi di sicurezza .....	8		
<b>6. Installazione .....</b>	<b>9</b>		
6.1 Avvertenza .....	9		
6.2 Attenzione .....	9		

## ALLEGATO

- I. Schema del circuito idraulico
- II. Schema del cablaggio elettrico
- III. Vista esplosa delle parti
- IV. Kit Mobile
- V. Lista parti di ricambio

## 1. Imballaggio, trasporto e immagazzinamento

TUTTE LE OPERAZIONI DI IMBALLAGGIO, SOLLEVAMENTO, MOVIMENTAZIONE, TRASPORTO E DISIMBALLAGGIO DEVONO ESSERE ESEGUITE ESCLUSIVAMENTE DA PERSONALE ESPERTO CON CONOSCENZA DEL SOLLEVATORE E DEL CONTENUTO DEL PRESENTE MANUALE.

### 1.1 Imballaggio

Il sollevatore viene spedito assemblato, appoggiato su una piattaforma di legno in un unico pacco e fermato con quattro cinghie. Il peso totale del pacco è di circa 724 kg.

Figura 1 Movimentazione con carrello elevatore

### 1.2 Sollevamento e movimentazione

- Le piattaforme di legno possono essere sollevate con un carrello elevatore (Figura 1) o con una gru o un carroponte (Figura 2). In caso di movimentazione con gru o carroponte, i pacchi devono sempre essere caricati con almeno 2 bande.
- **NB I mezzi scelti devono essere idonei per il sollevamento e lo spostamento in sicurezza, tenendo conto delle dimensioni, del peso, del baricentro, delle sporgenze e delle parti fragili da non danneggiare.**

### 1.3 Immagazzinamento

I pacchi devono essere sempre immagazzinati in un luogo coperto e riparato a una temperatura compresa tra -25 °C e + 55 °C e non devono essere esposti alla luce solare diretta.

### 1.4 Impilatura dei pacchi

- Questo tipo di imballaggio consente di impilare fino a 5 pacchi uno sull'altro in un magazzino, a condizione che siano disposti correttamente e protetti contro la caduta.
- I pacchi possono essere impilati solo a condizione che non si appoggino direttamente uno sull'altro, ma che vengano inseriti il compensato e il pannello rigido come mostrato nella Figura 3.
- È possibile impilare fino a 5 pacchi nei cassoni dei camion o nei container, a condizione che siano ben legati e fissati contro la caduta.

## 1.5 Apertura

Quando arriva la confezione di legno, verificare che la macchina non sia stata danneggiata durante il trasporto e che siano presenti tutte le parti elencate.

La confezione di legno deve essere aperta utilizzando tutte le misure precauzionali possibili per evitare danni alla macchina o alle sue parti.

**1**

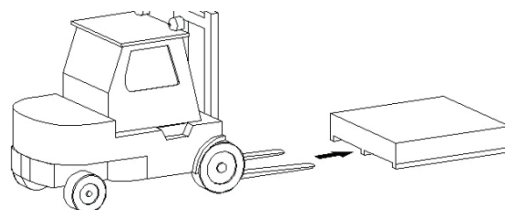

**2**

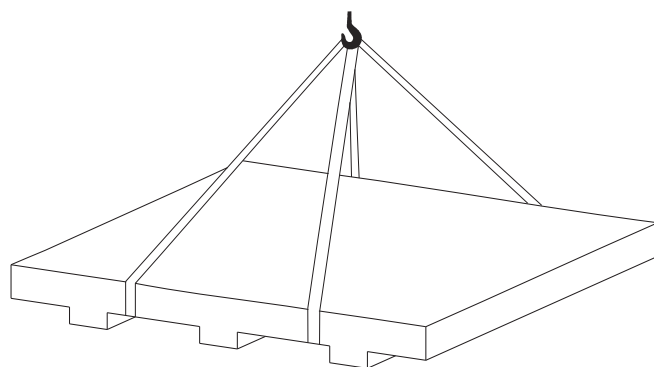

**3**

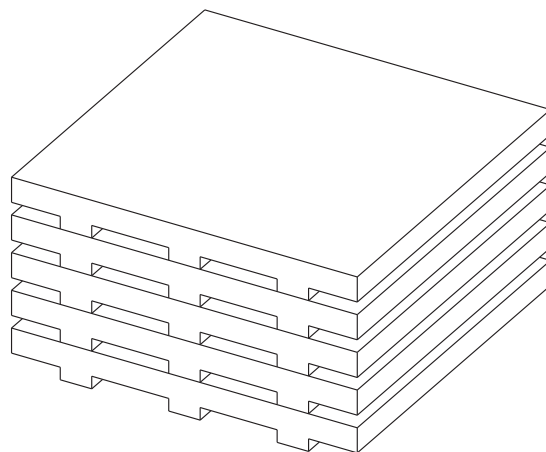

## 2. Introduzione

### 2.1 Attenzione

Il presente manuale è stato redatto per il personale dell'officina assegnato all'uso del sollevatore (operatore) e per il tecnico assegnato alla manutenzione ordinaria (tecnico di manutenzione). Pertanto, prima di fare qualsiasi cosa con il sollevatore e/o il suo imballaggio, è necessario leggere attentamente l'intero manuale, poiché contiene informazioni importanti per:

- LA SICUREZZA DELLE PERSONE assegnate al suo utilizzo e manutenzione ordinaria.
- LA SICUREZZA DEL SOLLEVATORE.
- LA SICUREZZA DEI VEICOLI SOLLEVATI.

### 2.2 Conservazione del manuale

Il presente manuale è parte integrante del sollevatore e deve sempre accompagnarlo, anche in caso di vendita. Deve essere sempre tenuto vicino al sollevatore, in un luogo facilmente accessibile.

L'operatore e il tecnico di manutenzione devono essere in grado di trovarlo e consultarlo rapidamente in qualsiasi momento.

**IN PARTICOLARE, SI CONSIGLIA DI LEGGERE ATTENTAMENTE E RIPETUTAMENTE IL CAPITOLO 5, IN QUANTO CONTIENE INFORMAZIONI IMPORTANTI E AVVISI RELATIVI ALLA SICUREZZA.**

### 2.3 Norme

I sollevatori sono stati progettati e fabbricati in conformità a quanto segue:

- EN 1493:2010 Sollevatore per veicoli
- EN 60204-1:2006/AC:2010 Sicurezza del macchinario - Equipaggiamento elettrico delle macchine - Parte 1: Requisiti generali
- EN ISO 12100:2010 Sicurezza del macchinario - Principi generali di progettazione - Valutazione e riduzione del rischio
- EN 61000-6-2:2005+AC:2005 Compatibilità elettromagnetica
- (EMC) Parti 6-2: Standard generici - Immunità per ambienti industriali
- EN 61000-6-4:2007/A1:2011 Compatibilità elettromagnetica
- (EMC) Parti 6-4: Standard generici - Standard per le emissioni in ambienti industriali

## 3. Descrizione della macchina

Il sollevatore elettroidraulico è ad installazione fissa; ciò significa che è ancorato al suolo ed è progettato e costruito per il sollevamento e il posizionamento di automobili a una certa altezza da terra.

Il sollevatore è azionato da un sistema operativo elettroidraulico.

Il sollevatore include le seguenti parti principali:

- struttura fissa (base);
- unità mobili (leve + piattaforme elevatrici);
- unità di sollevamento (cilindri idraulici e unità idraulica);
- centralina di comando;
- dispositivi di sicurezza.

La Figura 4 illustra le varie parti che compongono il sollevatore.

**4**

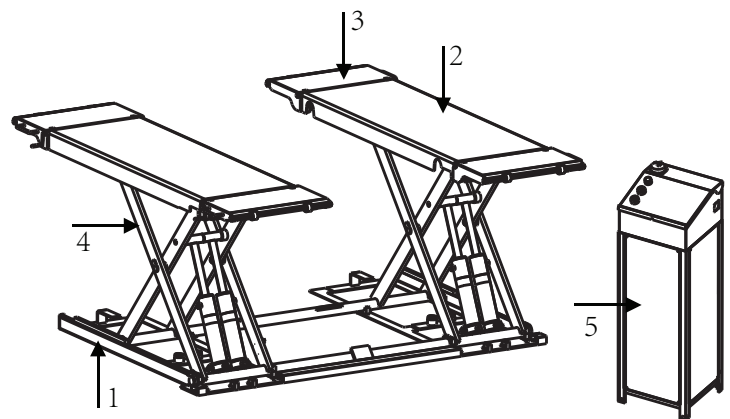

### 3.1 Struttura

È composto da una base (1) fatta di piastre d'acciaio saldate, due piattaforme (2), quattro rampe (3) e due coppie di gambe saldate (4).

La base ha fori per il fissaggio a terra mediante bulloni di ancoraggio opzionali. All'interno della base sono presenti dei fori per l'attacco delle gambe di sollevamento. Le piattaforme e le gambe sono collegate alle estremità mediante alberi e collegate alla base mediante appositi supporti in plastica. Le rampe sono collegate alla piattaforma per mezzo di alberi speciali.

### 3.2 Unità di sollevamento

È composta da quattro cilindri idraulici collegati da tubi rigidi e flessibili.

L'unità di sollevamento è controllata da un quadro elettrico posto su un armadio elettrico (5) contenente l'unità idraulica.

### 3.3 Dispositivi di sicurezza

I dispositivi di sicurezza sono composti da:

- doppio circuito idraulico
- due elettrovalvole di sicurezza
- valvola di controllo del flusso regolante la velocità di discesa
- micro attivati automaticamente che fermano la corsa in discesa fungendo così da protezione per i piedi
- valvola di controllo del flusso nel caso in cui il tubo flessibile si rompa

### 3.4 Destinazione d'uso

**Il sollevatore a forbice può essere utilizzato solo:**

- Al chiuso, per il sollevamento di veicoli non occupati.
- Per il sollevamento di veicoli con una max. capacità di carico di 3000 kg
- Se il peso è distribuito correttamente. Per impostazione predefinita, il carico deve essere centrato nella direzione del movimento. Se il carico principale (ad es. il motore) si trova nella parte anteriore o posteriore, si applica quanto segue: anteriore max. 3/5, posteriore 2/5 di carico o viceversa.
- Con passerelle regolabili, correttamente allineate. Il veicolo deve essere all'incirca centrato sulle due piattaforme.
- Conformemente ai dati tecnici del capitolo 4, in condizioni tecnicamente valide.

### 3.5 Uso e comportamento scorretti

Un comportamento scorretto presenta un rischio residuo per la vita e la salute delle persone che lavorano nell'area del sollevatore.

Il produttore non si assume alcuna responsabilità per danni derivanti da un uso diverso da quello previsto e da un comportamento scorretto.

**Le seguenti operazioni sono vietate:**

Figura 5

- Salire sul sollevatore o sul carico.
- Effettuare il sollevamento con persone nel veicolo.
- Effettuare il sollevamento/abbassamento quando persone o animali si trovano nella zona di pericolo, in particolare sotto il sollevatore.
- Effettuare il sollevamento o l'abbassamento a scatti. Non far vibrare il sollevatore.

- Lanciare oggetti sopra o sotto il sollevatore.
- Sollevare un veicolo da punti di presa sbagliati.
- Sollevare un carico con una sola piattaforma del sollevatore.
- Sollevamento di veicoli contenenti prodotti pericolosi.
- Funzionamento all'aperto o in officine a rischio di incendio o esplosione.
- Lavaggio di auto sul sollevatore.
- Modifiche di qualsiasi tipo.

### 3.6 Incidenti interni, salute e sicurezza e informazioni ambientali

Il presente manuale non include le istruzioni operative che devono essere redatte dall'utente del sollevatore.

Le istruzioni operative interne regolano le azioni all'interno dell'azienda per la prevenzione di incidenti nonché i rischi relativi a salute, sicurezza e ambiente.

Questi includono anche azioni in caso di emergenza, pronto soccorso, ecc.

5

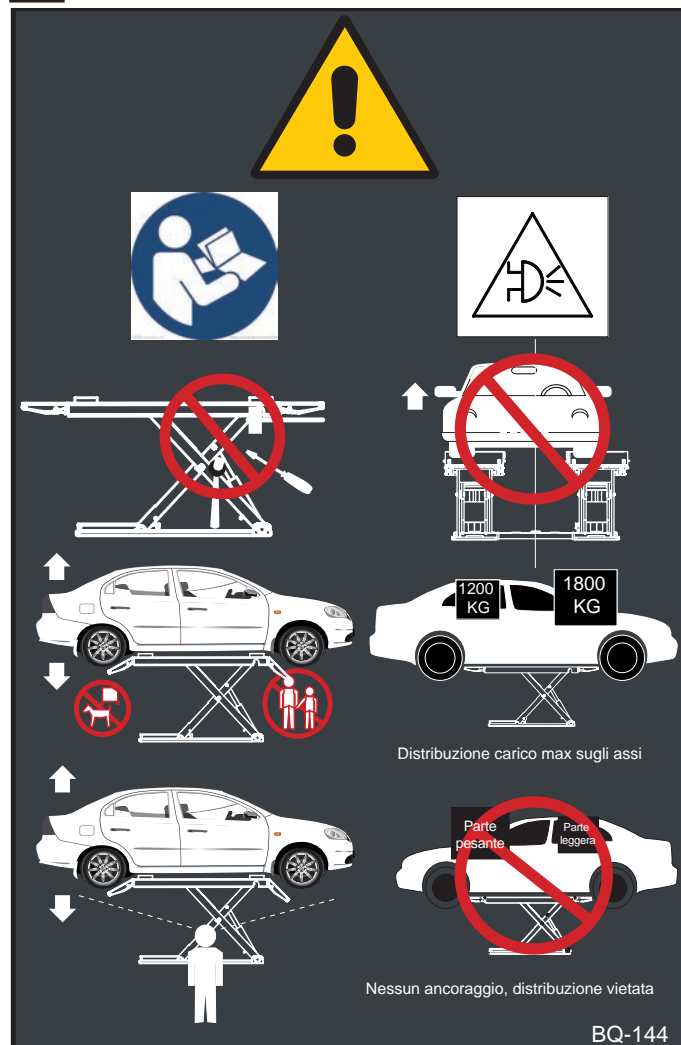

BQ-144

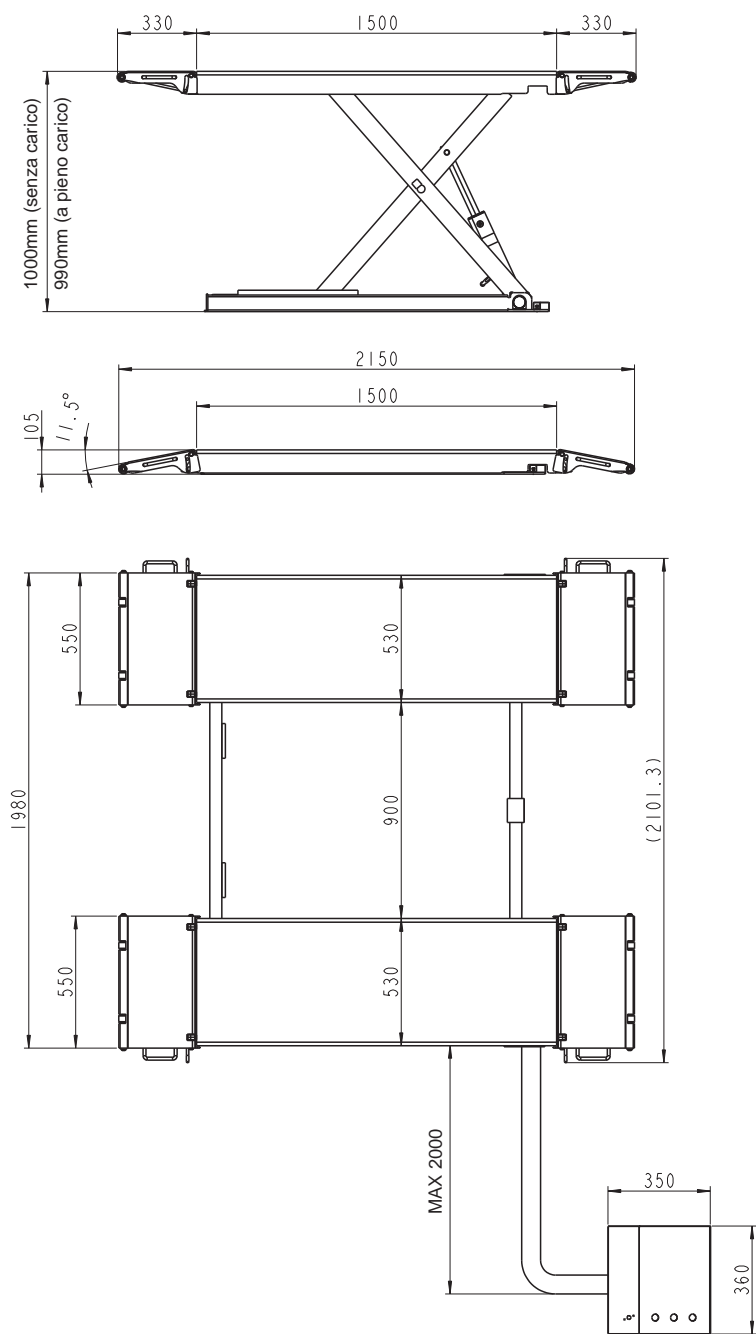
**6**

## 4. Specifiche tecniche

### 4.1 Dati tecnici

Funzionamento .....	elettroidraulico
Portata.....	3000kg
Tempo di sollevamento .....	<30sec.
Tempo di abbassamento .....	<20sec.
Livello rumore.....	<74 db
Peso .....	530 kg. circa.
Temperatura di lavoro .....	+7°C / +38°C

**Requisiti di installazione: al chiuso.**

### 4.2 Motore

Potenza .....	2.6 KW
Voltaggio .....	230V/400V 3ph
Frequenza .....	50/60 Hz
Poli .....	4
Velocità.....	1410/1680 giri/min
Classe di isolamento .....	F
Assorbimento .....	15.1/8.7A-50Hz 11.1/6.4A-60Hz
Manutenzione.....	S3 10Min

### 4.3 Centralina idraulica

Tipo .....	Pompa a ingranaggi
Cilindrata .....	8cm <sup>3</sup> /giro
Pressione di picco .....	140 bar
Valvola di sicurezza.....	145 bar

### 4.4 Olio

Utilizzare Dexron III ATF o fluido idraulico conforme alle specifiche ISO32. Rimuovere il tappo di sfiato del serbatoio e aggiungere dieci quarti di fluido Accendere e accertarsi che l'interruttore di disconnessione e i pulsanti di arresto di emergenza siano in posizione "ON".



## 5. Sicurezza

### 5.1 Avvertenza

Leggere attentamente e completamente questo capitolo poiché fornisce informazioni importanti per la sicurezza dell'operatore o di altri in caso di uso improprio del sollevatore.

**IL MANCATO RISPETTO DI QUESTE NORME PUÒ CAUSARE LESIONI GRAVI ALLE PERSONE E DANNI IRRIPARABILI AL SOLLEVATORE E AL VEICOLO IN SOLLEVAMENTO.**

- 1 - Ispeziona quotidianamente il sollevatore. Non metterlo mai in funzione in caso di malfunzionamenti o di parti rotte o danneggiate. Per eseguire le riparazioni utilizzare solo personale di assistenza esperto in sollevatori e parti rotanti originali.
- 2 - Durante le operazioni di sollevamento o abbassamento, il sollevatore per veicoli deve essere azionato solo dalla posizione di controllo dell'operatore, come mostrato nella figura 7.
- 3 - È severamente vietato fermarsi o passare nell'area di pericolo quando l'ascensore è in funzione o già sollevato. Solo il personale di lavoro è autorizzato a rimanere vicino al sollevatore.
- 4 - L'operatore deve accertarsi che l'area di pericolo sia libera prima di sollevare o abbassare il sollevatore.
- 5 - Non utilizzare mai la macchina senza protezione o quando i dispositivi di sicurezza sono disattivati.
- 6 - Usare sempre i cuscinetti in gomma quando si solleva un veicolo, osservando i punti di supporto adeguati specificati dal costruttore del veicolo. (vedere capitolo 7)

- 7 - Per evitare che il veicolo cada accertarsi che sia posizionato correttamente sul sollevatore.
- 8 - È severamente vietato salire sul veicolo e/o avviare il motore durante il sollevamento.
- 9 - Non lasciare oggetti e/o impedimenti sotto il veicolo durante la fase di abbassamento.
- 10 - Mantenere sempre l'area intorno al sollevatore libera da strumenti, detriti, grasso e olio per evitare il rischio di scivolare.
- 11 - Mantenere sempre pulite le piattaforme e le rampe.
- 12 - Non utilizzare mai getti di solvente per vernici a vapore acqueo nell'area di sollevamento dell'auto, in particolare accanto alla centralina.
- 13 - Una corretta illuminazione è estremamente importante. Accertarsi che tutte le aree del sollevatore siano ben illuminate in modo uniforme, in base alle leggi del paese in cui è installata l'unità.
- 14 - È severamente vietato salire sulle piattaforme durante il sollevamento del veicolo o quando lo stesso è già stato sollevato.
- 15 - Qualsiasi utilizzo del sollevatore per auto diverso da quanto specificato nel presente documento può causare gravi incidenti all'operatore e alle persone nelle immediate vicinanze.
- 16 - Non superare mai la capacità di carico massima di 3000 kg quando si usano i sollevatori per auto.
- 17 - Sostituire tutte le decalcomanie di controllo, avvertenza o sicurezza sul sollevatore se sono non leggibili o mancanti.
- 18 - L'intervallo di temperatura di funzionamento normale va da 7 °C (45 °F) a 38 °C (100 °F).

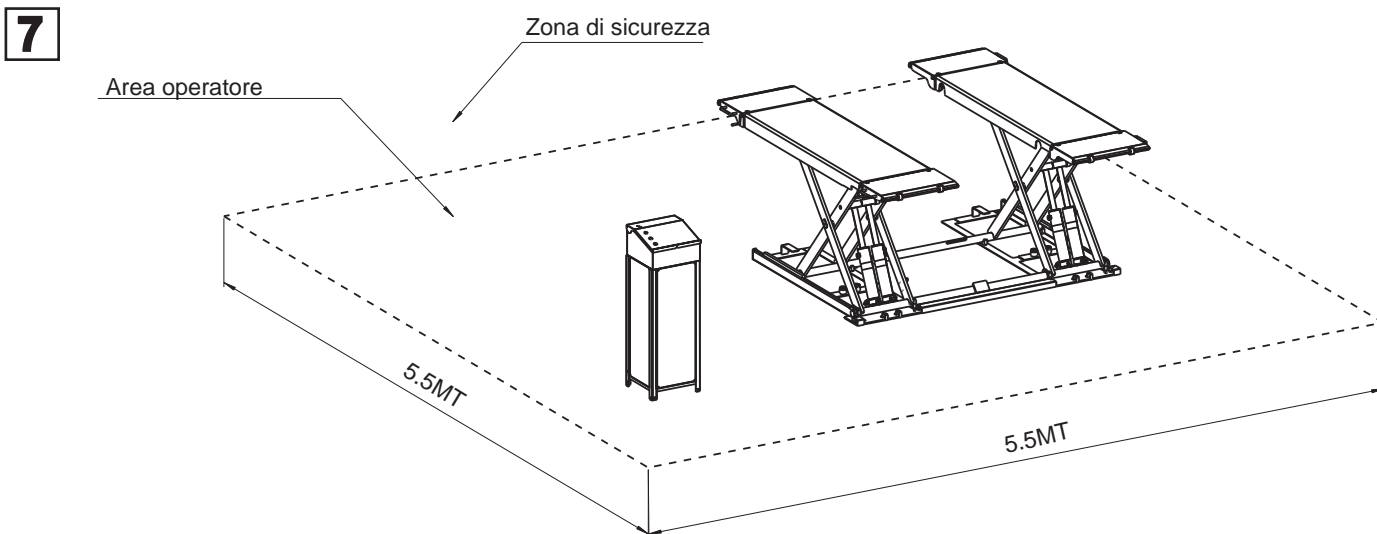

## 5.2 Dispositivi di sicurezza

1. Allarme acustico. Suona: Quando si abbassa il sollevatore principale < 120 mm (protezione piedi).
2. Interruttore principale bloccabile  
Impostazione "ON": Sollevatore a forbice pronto per l'uso.  
Impostazione "OFF": Sollevatore a forbice fuori uso.  
La tensione di alimentazione è ancora presente all'interno della centralina. Lo spegnimento (OFF) interrompe immediatamente qualsiasi movimento del sollevatore (= arresto di emergenza).

8

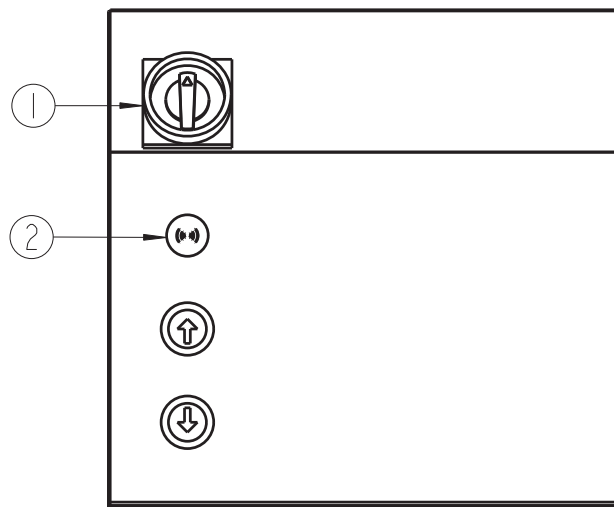

3. Valvola di troppo pieno La valvola di troppo pieno è impostata in fabbrica su ca. 145 bar. Impedisce il sollevamento di un sovraccarico per proteggere l'unità idraulica da danni.

9

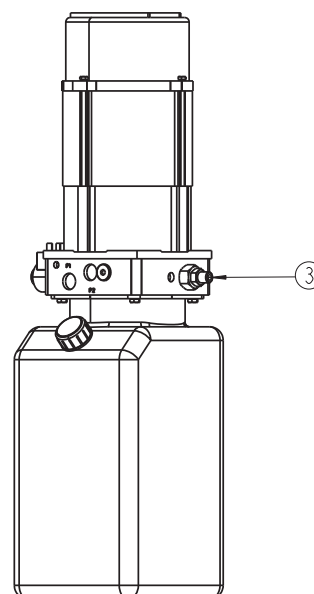

4. Interruttore di fine corsa inferiore sulla gamba della forbice con centralina Disattiva il processo di abbassamento a un'altezza del sollevatore di 120 mm (protezione dei piedi, in caso contrario esiste il rischio di schiacciamento o taglio).

10

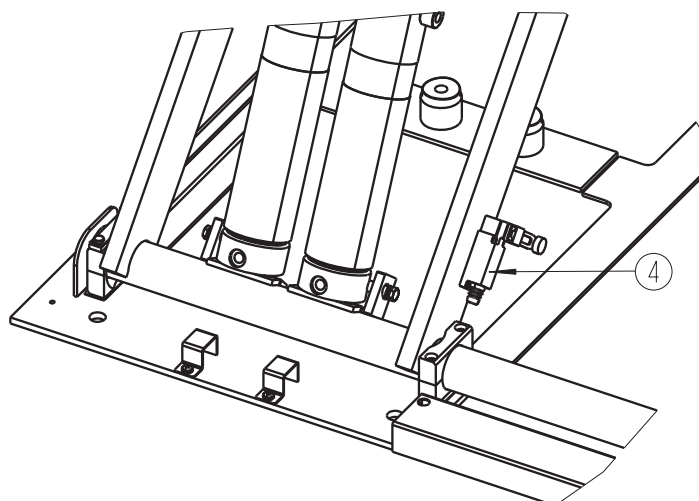

## 6. Installazione

### 6.1 Avvertenza

Disimballare la merce e verificare la presenza di eventuali danni prima di installare il sollevatore per auto.

#### REQUISITI D'INSTALLAZIONE

Il sollevatore per auto va installato in base alle distanze di sicurezza specificate rispetto a pareti, colonne, altre attrezzature, ecc. La distanza minima dalle pareti deve essere di almeno 1000 mm, tenendo conto dello spazio necessario per lavorare facilmente. È inoltre necessario ulteriore spazio per il sito di controllo e per eventuali passaggi in caso di emergenza. Il locale deve essere precedentemente predisposto per l'alimentazione.

Il sollevatore per auto può essere posizionato su un pavimento di cemento orizzontale con qualità di calcestruzzo C20/C25 e uno spessore minimo di 150 mm.

- Posizionare il sollevatore per auto secondo necessità seguendo le istruzioni sopra indicate.
- Collegare i tubi idraulici A e B e il tubo di scarico E all'alimentatore nella centralina (pagina 16).
- Utilizzare Dexron III ATF o un fluido idraulico conforme alle specifiche ISO32.
- Quindi eseguire i collegamenti elettrici (vedere Schemi a pagina 17).

**ATTENZIONE!** Questa operazione può essere eseguita solo da personale specializzato.

**ATTENZIONE!** L'installazione deve essere conforme alle normative vigenti e dotata di relativi fusibili (vedere installazione elettrica).

Se sono stati ordinati i bulloni di ancoraggio. Mantenendo la piattaforma nella posizione più alta, forare il pavimento con una punta elicoidale avente un diametro Le dimensioni e la profondità del foro dipendono dal tipo di bullone di ancoraggio. Pulire i fori, inserire i bulloni di ancoraggio opzionali e quindi serrare con una chiave dinamometrica da 40 Nm.

### 6.2 Attenzione

In caso di utilizzo della piattaforma in un determinato posto dell'officina, si può scegliere di fissarla al pavimento con bulloni di ancoraggio opzionali o non fissarla, secondo le istruzioni contenute nel presente manuale. (figura 11)

In caso di spostamento del sollevatore a forbice in luoghi diversi mediante kit mobile opzionale, è possibile utilizzare il sollevatore in base alle seguenti restrizioni:

- Posizionarlo su un pavimento orizzontale con una resistenza adeguata.
- Guidare il veicolo sul lato opposto del cilindro (vedere figura 12)

11

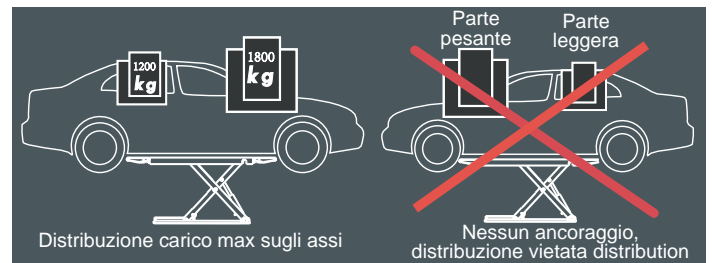

12

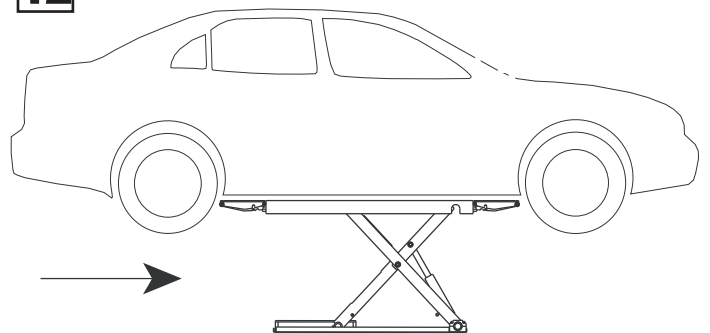

13



## 7. Istruzioni per l'uso

### AVVERTENZA

Per evitare lesioni personali e/o danni alle cose, consentire solo al personale addestrato di utilizzare il sollevatore. Dopo aver esaminato queste istruzioni, familiarizzare con i comandi del sollevatore facendo funzionare il sollevatore per alcuni cicli prima di caricare il veicolo.

### ATTENZIONE

Solleverare sempre il veicolo usando tutti e quattro i cuscinetti in gomma. Non sollevare mai solo un'estremità, un angolo o un lato.

### 7.1 Prima del Caricamento:

Ispezionare il sollevatore per accertarsi che sia in buone condizioni di funzionamento.

**AVVERTENZA:** Se il sollevatore non funziona correttamente, non utilizzarlo fino a quando le regolazioni o le riparazioni non vengano eseguite da un tecnico qualificato.

**AVVERTENZA:** Tenere mani e piedi liberi dai collegamenti mentre il sollevatore viene sollevato o abbassato.

**AVVERTENZA:** Accertarsi che sia previsto uno spazio in alto sufficiente per sollevare i veicoli all'altezza desiderata.

### 7.2 Caricamento

**AVVERTENZA** Prima di tentare di sollevare il veicolo, accertarsi che:

- Il sollevatore sia completamente abbassato prima del sollevamento.
- Il veicolo sia posizionato sopra i cuscinetti, come mostrato nella figura 16.
- La carrozzeria del veicolo sia sufficientemente robusta da sostenerne il peso e non sia stata indebolita da corrosione.
- Se necessario, utilizzare la rampa anteriore per il supporto del veicolo per raggiungere i punti di sollevamento anteriori.
- Se i punti di prelievo non sono ancora raggiungibili, utilizzare le rampe anteriore e posteriore per il supporto del veicolo.
- Se necessario, utilizzare la rampa anteriore per il supporto del veicolo per raggiungere i punti di sollevamento anteriori.
- Se i punti di prelievo non sono ancora raggiungibili, utilizzare le rampe anteriore e posteriore per il supporto del veicolo.
- Il campo di movimento del carico e dei dispositivi di trasporto del carico deve essere libero da ostacoli.
- Utilizzare blocchi in gomma ausiliari per creare spazio tra il telaio del veicolo e il cuscinetto di sollevamento.
- I blocchi/cuscinetti in gomma ausiliari siano in contatto sicuro con i punti di sollevamento raccomandati dal costruttore del veicolo.
- Il veicolo sia in posizione stabile sul sollevatore e non pesi verso la parte anteriore o posteriore.

### 7.3 Sollevamento dell'unità (vedere la figura 15)

- Azionare il PULSANTE DI SOLLEVAMENTO.
- Sollevare il veicolo fino a quando i pneumatici non si alzano dal pavimento.
- STOP: Controllare i cuscinetti per un contatto sicuro con il veicolo.
- Scuotere l'auto moderatamente sul paraurti anteriore o posteriore.
- Continuare a sollevare all'altezza desiderata SOLO se il veicolo è in posizione sicura sul sollevatore. Se necessario, abbassare il sollevatore e riposizionare utilizzando i punti di prelievo raccomandati dal produttore del veicolo.

### 7.4 Prima di abbassare il sollevatore

- Rimuovere tutti gli ostacoli da sotto il veicolo e il sollevatore.
  - Accertarsi che il personale non si trovi nell'area del sollevatore.
- AVVERTENZA** Osservare le decalcomanie di avvertimento (figura 14).

### 7.5 Abbassamento dell'unità (vedere la figura 15)

- Restare lontani dal sollevatore.
- Azionare il PULSANTE DI SOLLEVAMENTO per un secondo.
- Azionare il PULSANTE DI ABBASSAMENTO per abbassare il sollevatore mantenendo i piedi lontani dall'unità.

### 7.6 Scarico

- Accertarsi che il sollevatore sia completamente abbassato.
- Rimuovere i blocchi in gomma utilizzati durante il sollevamento del veicolo.
- Rimuovere con cautela il veicolo dall'area del sollevatore.

14



# 15

1. Interruttore di alimentazione
2. Cicalino
3. Pulsante di sollevamento
4. Pulsante di abbassamento

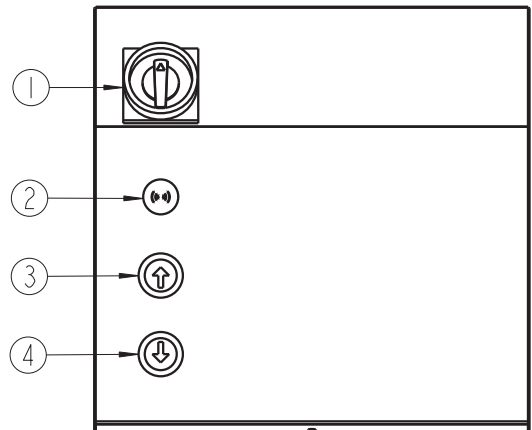

# 16

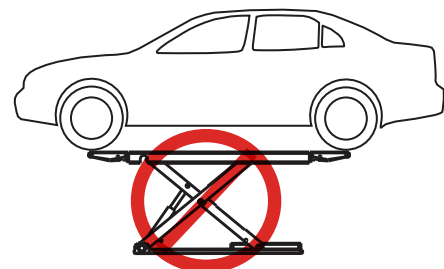
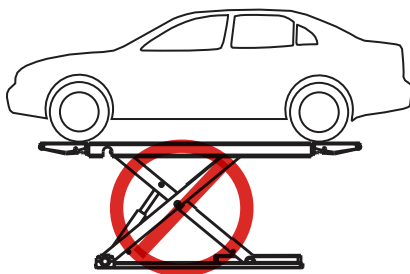
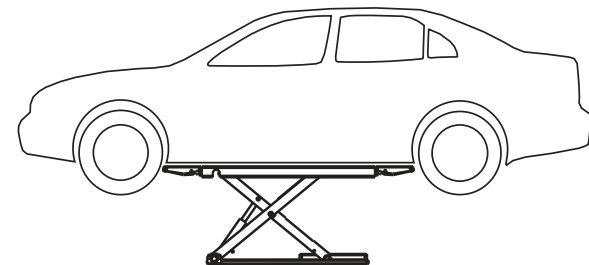
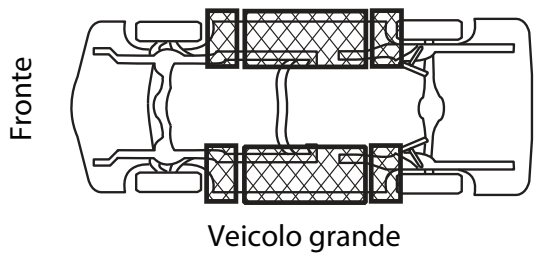
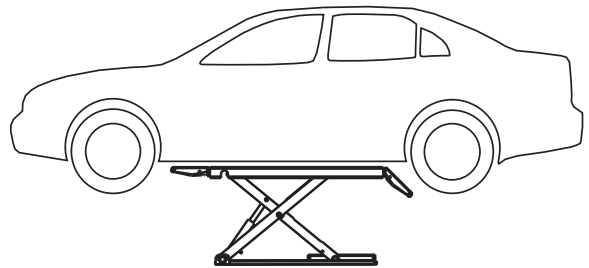
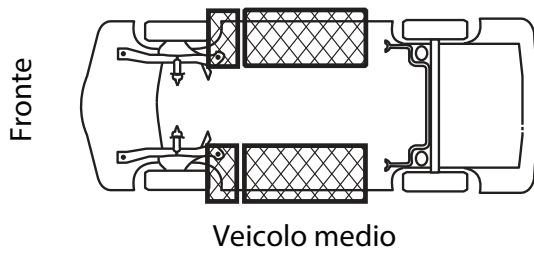
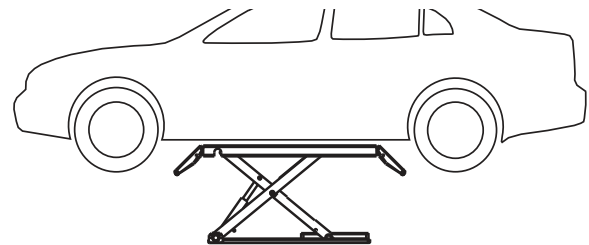
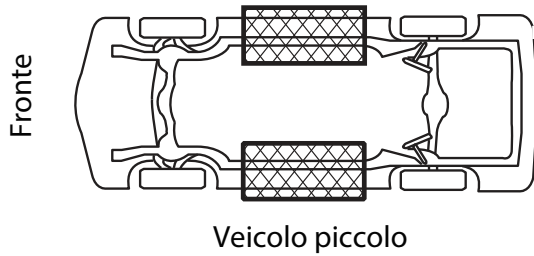

## 8. Manutenzione

**AVVERTENZA** Se non si ha completa familiarità con le procedure di manutenzione dei sollevatori per autoveicoli, **NON PROCEDERE**:

Contattare la fabbrica per ricevere istruzioni.

Per evitare lesioni personali, consentire solo a personale qualificato di eseguire interventi di manutenzione su questa apparecchiatura.

Utilizzare solo parti di ricambio approvate dal produttore dell'attrezzatura originale per le riparazioni.

- Tenere sempre serrati tutti i bulloni e i dadi. Controllare periodicamente.
- Alzare sempre il sollevatore durante la pulizia del pavimento.
- Tenere sempre pulito il sollevatore. Tenere la parte saldata inferiore asciutta e priva di corrosivi quali sale e fluidi di pulizia.
- Quotidianamente: Ispezionare i blocchi in gomma per verificare la presenza di danni o usura eccessiva. Sostituire come necessario con parti originali Rotary.
- Settimanalmente: Ispezionare tutte le parti di sollevamento per verificare la presenza di segni di danni dovuti al sovraccarico e a una manipolazione non attenta.
- Settimanalmente: Svuotare l'acqua e rabboccare l'olio se necessario per i lubrificanti del regolatore del filtro.

- Mensilmente: Ingrassare leggermente le superfici scorrevoli e il perno a forcella del cilindro superiore con grasso per tutti gli usi.
- Semestralmente: Controllare il livello del fluido del gruppo di sollevamento, mentre il sollevatore viene completamente abbassato. Riempire se necessario fin alla linea di riempimento sul serbatoio. Se è necessario del fluido, ispezionare tutti i tubi e le guarnizioni. Riparare o sostituire come richiesto.
- Semestralmente: Controllare i bulloni di ancoraggio per assicurarsi che siano serrati a 25 ft.lbs.
- Se il sollevatore si ferma prima del sollevamento massimo o delle zigrinature, controllare il livello del liquido e spurgare entrambi i cilindri seguendo le istruzioni per l'installazione del sollevatore.
- Sostituire tutte le decalcomanie di **ATTENZIONE**, **AVVERTENZA** o **SICUREZZA** sul sollevatore se sono non leggibili o mancanti. Riordinare le etichette a Rotary Lift.
- Semestralmente: Se sono stati ordinati i bulloni di ancoraggio. Controllare i bulloni di ancoraggio per assicurarsi che siano serrati a 60 Nm.
- Se il sollevatore si ferma prima del sollevamento massimo o delle zigrinature, controllare il livello del liquido e spurgare entrambi i cilindri seguendo le istruzioni per l'installazione del sollevatore.
- Sostituire tutte le decalcomanie di **ATTENZIONE**, **AVVERTENZA** o **SICUREZZA** sul sollevatore se sono non leggibili o mancanti. Riordinare le etichette a Rotary Lift.

## 9. Messa in funzione.

### 9.1 Controllo del funzionamento

Azionare il sollevatore e accertarsi che il pulsante alzi il sollevatore quando viene premuto e arresti il sollevatore quando viene rilasciato. Controllare gli interruttori di disattivazione per l'interruzione dell'alimentazione ai pulsanti. Controllare inoltre che il finecorsa arresti l'abbassamento del sollevatore quando azionato.

Lubrificare la superficie della slitta tra la piattaforma superiore e il telaio di base prima della messa in servizio. Il lubrificante può essere applicato a spruzzo. Ciò può aumentare significativamente la durata del sollevatore.

### 9.2 Prova del sistema idraulico

1. Posizionare l'interruttore principale su ON.
2. Portare il sollevatore privo di carico al massimo livello di sollevamento e di abbassamento più volte utilizzando i pulsanti di salita e di discesa. Questa operazione rimuove completamente le sacche d'aria nell'impianto idraulico.
3. Premere il pulsante per alzare il sollevatore al massimo livello e mantenere il motore in funzione per 5 secondi. Arrestare e controllare tutti i collegamenti del tubo flessibile. Serrare o risigillare se necessario.
4. Eseguire un'ispezione visiva dell'impianto idraulico e pneumatico. A tal fine, controllare tutte le linee, in particolare i giunti. Non si devono riscontrare perdite.
5. Abbassare completamente il sollevatore e controllare il livello dell'olio idraulico. Questo deve anche corrispondere al livello massimo.
6. Infine, verificare che i componenti idraulici siano montati saldamente.

## 10. Smaltimento

### 10.1 Procedure ambientali per lo smaltimento

- Prevenire i rischi ambientali.
- Evitare di inalare o di entrare in contatto con sostanze tossiche come il fluido idraulico.
- Gli oli e i lubrificanti sono inquinanti dell'acqua ai sensi del Water Management Act WGH. Smaltirli sempre in modo ecologico, in conformità con le normative vigenti nel proprio paese.
- L'olio idraulico a base di olio minerale è un inquinante dell'acqua ed è combustibile. Fare riferimento alla relativa scheda di sicurezza per lo smaltimento.
- Procurarsi adeguati recipienti per lo scarico dell'olio e materiali di assorbimento per rimuovere l'olio.
- Assicurarsi che olio idraulico, lubrificanti o materiali di pulizia non contaminino il terreno o non siano immessi nell'impianto di drenaggio.

### 10.2 Imballaggio

Non smaltire con i rifiuti domestici! L'imballaggio contiene alcuni materiali riciclabili che non devono essere smaltiti con i rifiuti domestici.

Smaltire i materiali di imballaggio in conformità con le normative locali.

### 10.3 Oli, grassi e altre sostanze chimiche

Quando si lavora con olio, grasso e altre sostanze chimiche, rispettare le norme ambientali applicabili al prodotto in questione.

Smaltire olio, grasso e altre sostanze chimiche in conformità con le norme ambientali applicabili nel proprio paese.

### 10.4 Rifiuti metallici / elettronici

Questi devono essere sempre smaltiti da una società certificata.



Smaltire i dispositivi elettrici ed elettronici usati, compresi i cavi, gli accessori e le batterie, separatamente dai rifiuti domestici.

## 11. Risoluzione dei problem

<b>Problema</b>	<b>Causa</b>	<b>Soluzione</b>
Il motore elettrico non parte.	<ol style="list-style-type: none"><li>1. Fusibile bruciato o interruttore magnetotermico scattato.</li><li>2. Tensione al motore non adeguata.</li><li>3. Cablaggio difettoso.</li><li>4. L'interruttore termico del motore viene attivato dal surriscaldamento.</li></ol>	<ol style="list-style-type: none"><li>1. Sostituire il fusibile bruciato o ripristinare l'interruttore magnetotermico.</li><li>2. Alimentare il motore con la tensione adeguata.</li><li>3. Riparare e isolare tutti i collegamenti.</li><li>4. Attendere 10 minuti e provare a ricominciare; quindi, utilizzando un tester, assicurarsi che il contatto sia nuovamente chiuso.</li></ol>
Il motore funziona ma non alza il sollevatore.	<ol style="list-style-type: none"><li>1. Il motore funziona in senso inverso.</li><li>2. Carico eccessivo.</li><li>3. Basso livello del fluido idraulico</li><li>4. Il tubo di aspirazione è ostruito.</li></ol>	<ol style="list-style-type: none"><li>1. Accendere la fase e assicurarsi che il motore giri nella direzione indicata dalla freccia.</li><li>2. Controllare la capacità del veicolo.</li><li>3. Riempire il serbatoio con Dexron III ATF o ISO32.</li><li>4. Controllare e pulire.</li></ol>
Olio fuoriesce dal tappo di riempimento-sfiato	<ol style="list-style-type: none"><li>1. Perdita olio/Guasto pompa.</li><li>2. Tensione motore in ingresso non adeguata.</li><li>3. Peso del veicolo ed equilibrio non compresi nella capacità di sollevamento.</li></ol>	<ol style="list-style-type: none"><li>1. Perdita d'olio esterna-Individuare e riparare la perdita. Perdita d'olio interna-Far riparare l'impianto idraulico da un rappresentante dell'assistenza autorizzato.</li><li>2. Fornire una corretta tensione al motore, contattare il servizio locale.</li><li>3. Utilizzare il sollevatore solo alla capacità nominale.</li></ol>
Il sollevatore non riesce ad alzarsi quando si preme il pulsante di sollevamento	<ol style="list-style-type: none"><li>1. Pulsante di sollevamento difettoso.</li><li>2. Peso del veicolo ed equilibrio non compresi nella capacità di sollevamento</li><li>3. Rotazione del motore errata.</li><li>4. Tensione del motore in ingresso errata o insufficiente</li><li>5. Cablaggio allentato o danneggiato</li><li>6. Fusibile bruciato</li></ol>	<ol style="list-style-type: none"><li>1. Sostituire il pulsante di sollevamento.</li><li>2. Utilizzare il sollevatore solo al carico nominale.</li><li>3. Accendere la fase e assicurarsi che il motore giri nella giusta direzione.</li><li>4. Fornire una corretta tensione al motore, contattare il servizio locale.</li><li>5. Ispezionare e riparare cavi allentati o danneggiati.</li><li>6. Verificare la presenza di un fusibile bruciato.</li></ol>
Il pulsante di abbassamento viene premuto ma il sollevatore non si abbassa.	<ol style="list-style-type: none"><li>1. Ostacoli che bloccano la fase di abbassamento.</li><li>2. L'interruttore è spento o l'alimentazione è interrotta.</li></ol>	<ol style="list-style-type: none"><li>1. Rimuovere gli ostacoli che bloccano la fase di abbassamento.</li><li>2. Controllare e fornire energia al sollevatore.</li></ol>



**ALLEGATO**  
**Sollevatore a forbice**  
**XS30N**  
**Serie 100**

# I. Schema del circuito idraulico

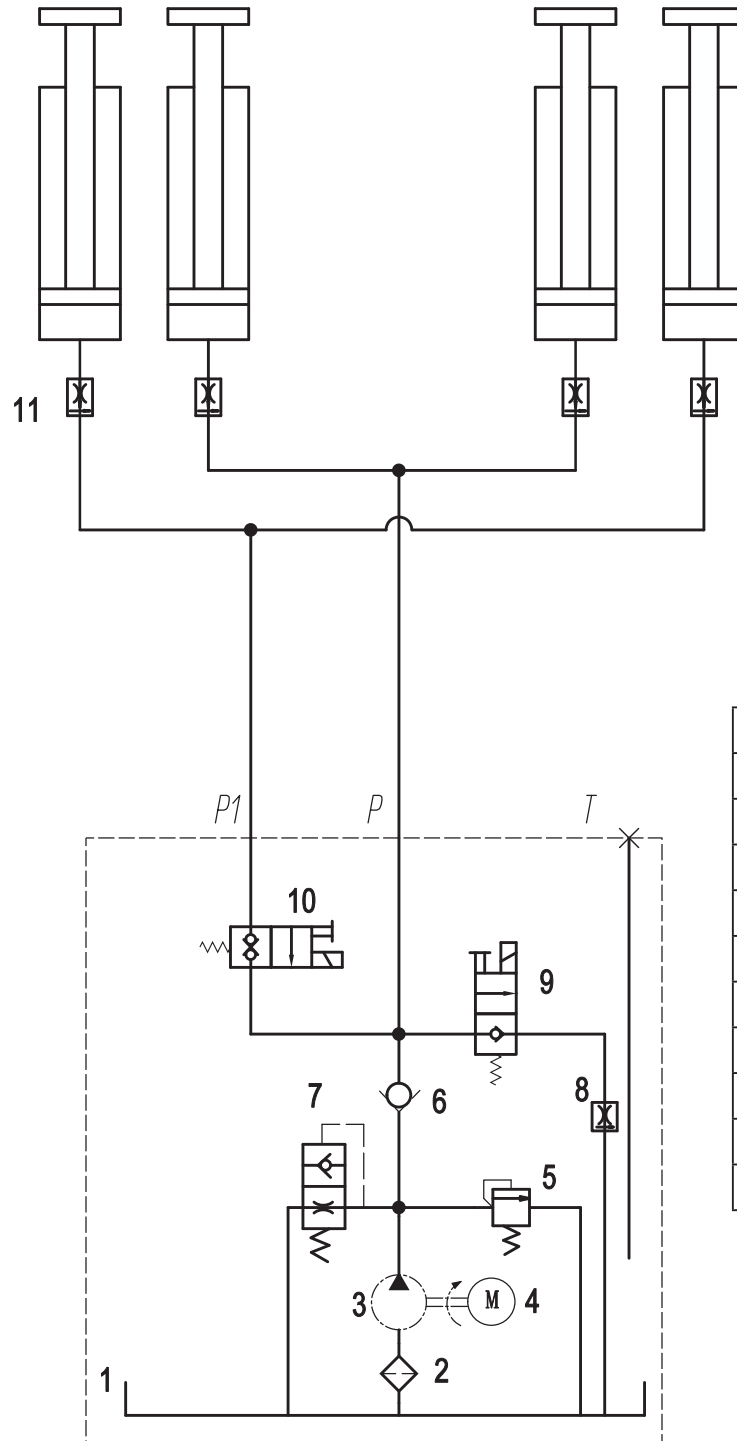

1	Serbatoio
2	Filtro
3	Pompa
4	Motore
5	Valvola di sfiato
6	Valvola di ritegno
7	Valvola di velocità
8	Valvola di controllo del flusso
9	Elettrovalvola
10	Elettrovalvola
11	Valvola di controllo del flusso

SCHEMA DEL CIRCUITO IDRAULICO

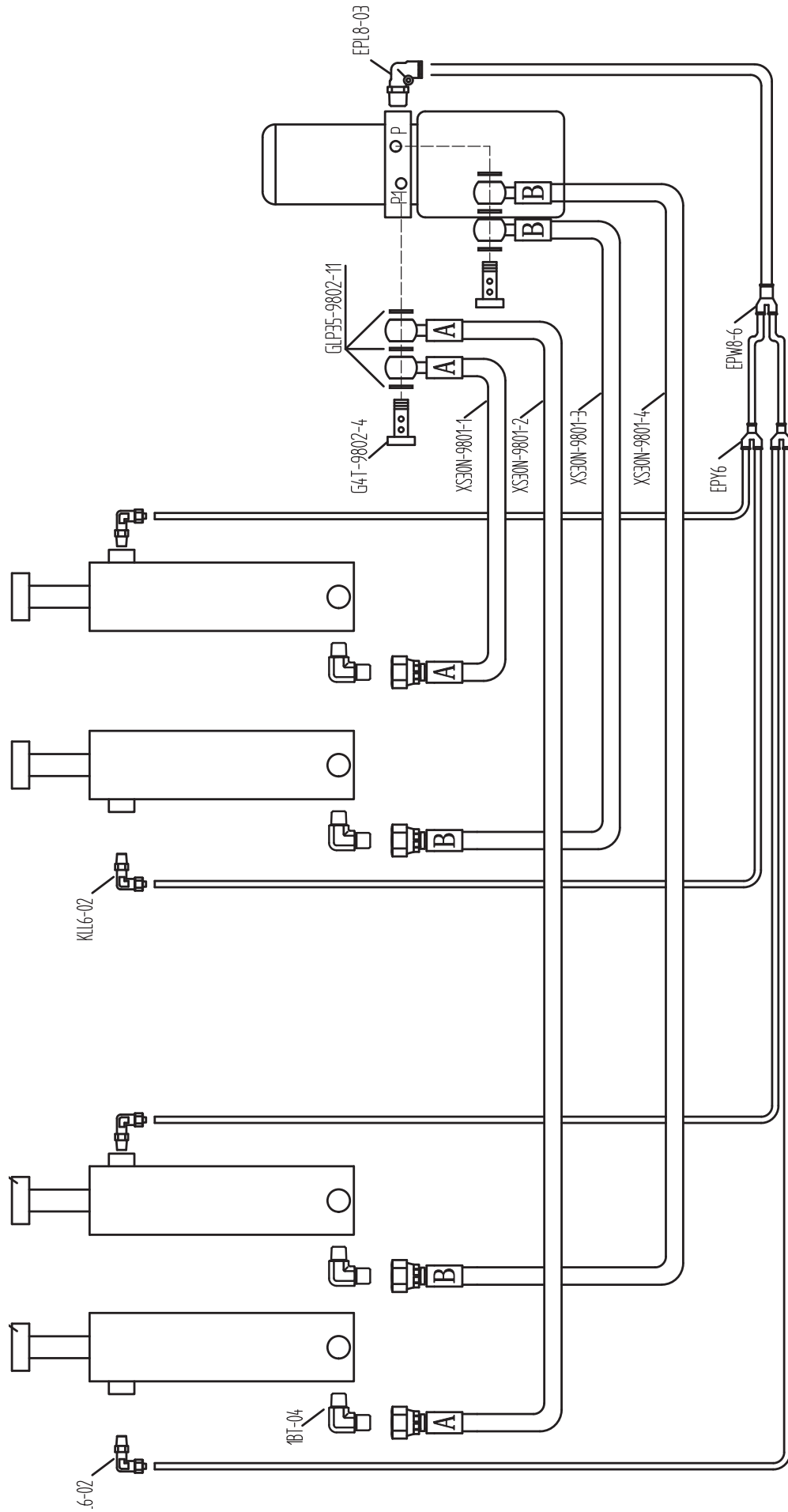

COLLEGAMENTO SCHEMA IDRAULICO

## II. Schema del cablaggio elettrico

400V 3ph 50/60Hz

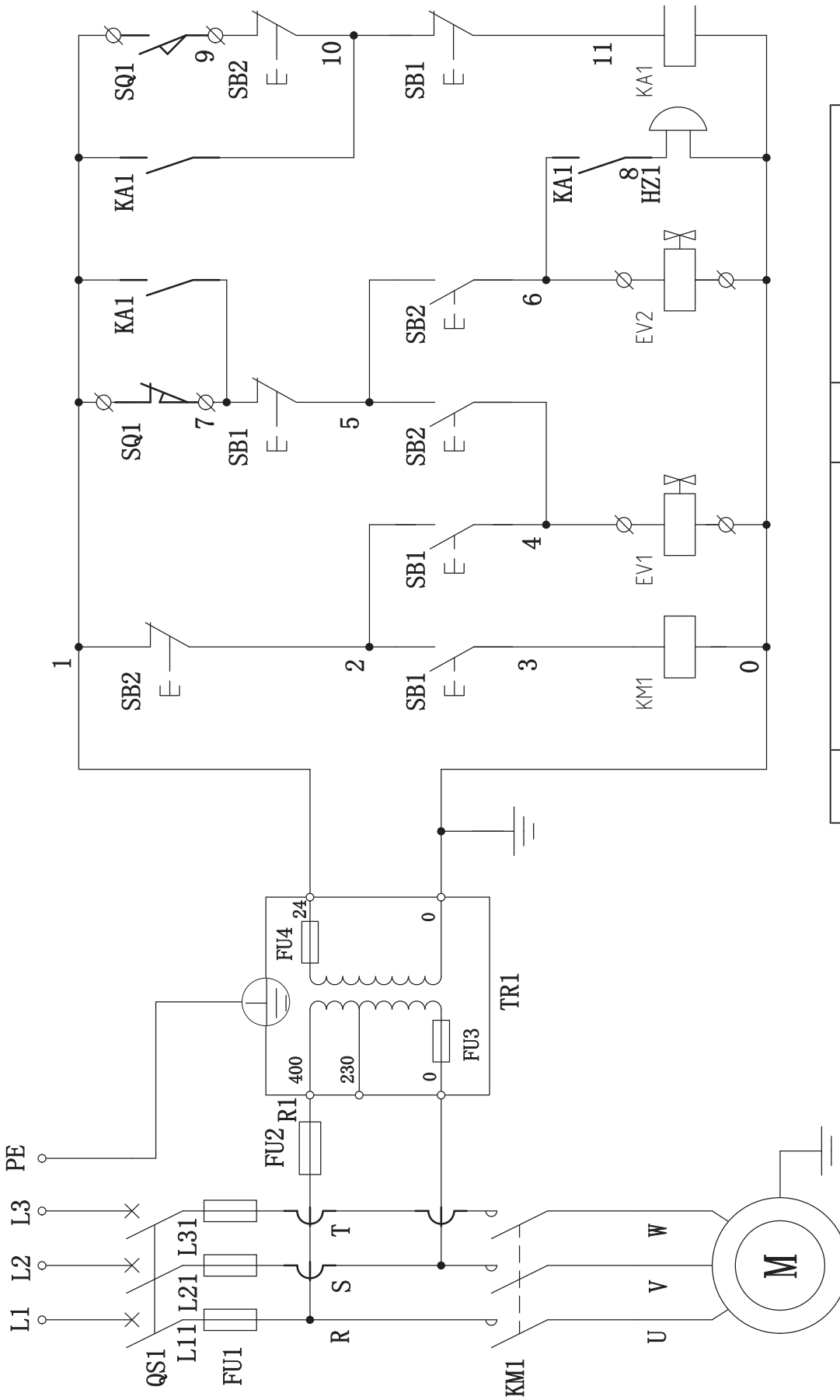

QS1	Interruttore di alimentazione	SB1	Pulsante di sollevamento
FU1	Fusibile 16A	SB2	Pulsante di discesa
FU2	Fusibile 2A	HZ1	Cicalino
TR1	Trasformatore	EV1	Elettrovalvola
KM1	Teleruttore	EV2	Elettrovalvola
KA1	Relè intermedio	SQ1	Interruttore di prossimità (in basso)
FU3	Fusibile 1A	FU4	Fusibile 3A

### III. Vista esplosa delle parti

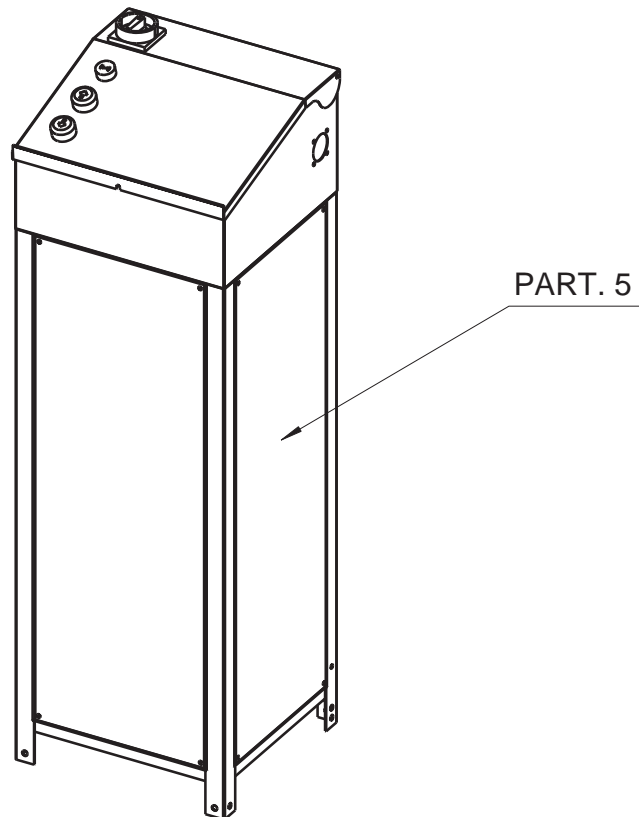
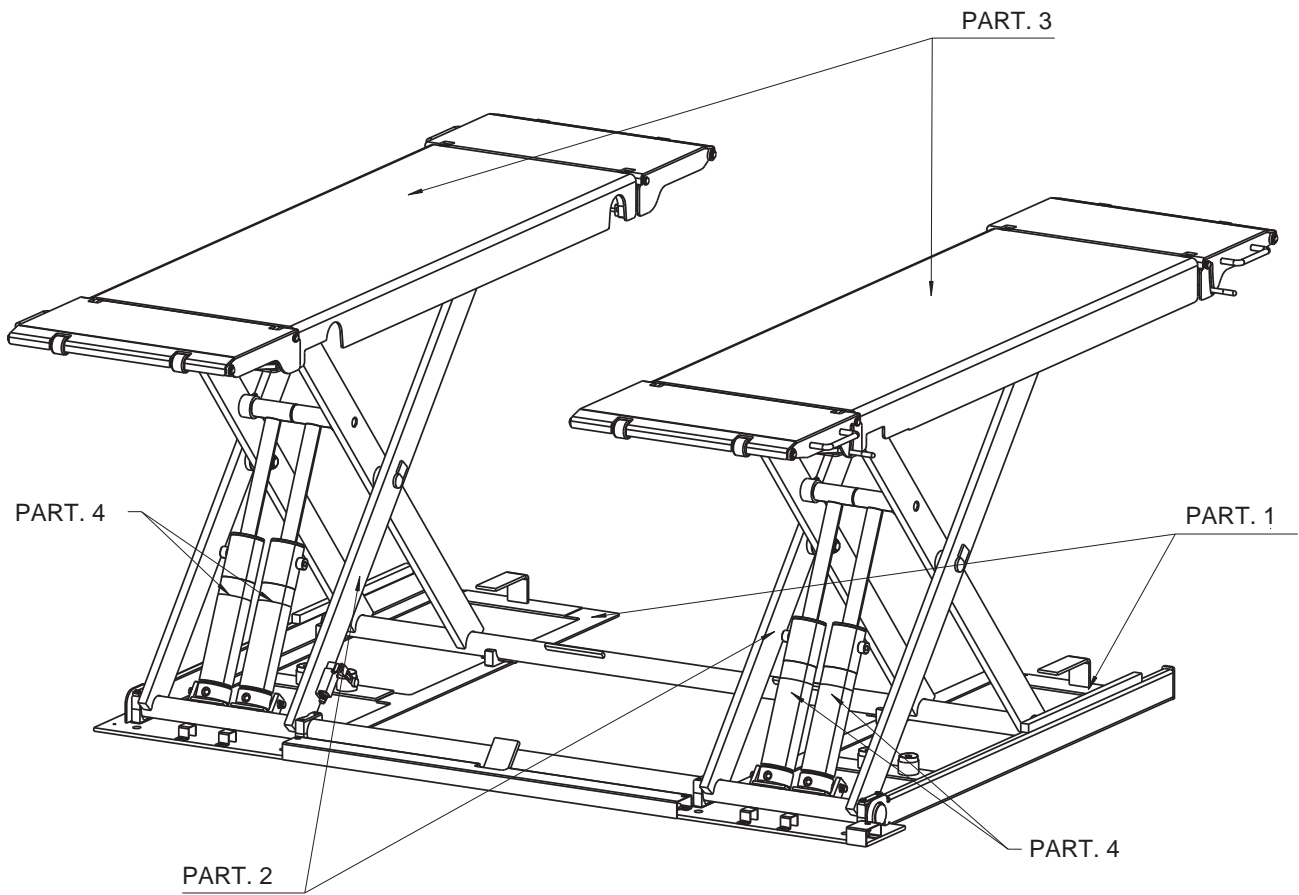

## PART.1-Dettaglio per XS30N

	Numero parte	Descrizione	Quantità
1	XS30-1500	Parte saldata della piattaforma	1
2	XS30-1600	Parte saldata della piattaforma	1
3	XS30-3001	Copertura tubo flessibile 1	1
4	XS30-3002	Copertura tubo flessibile 2	1
5	XS30-3003	Copertura tubo flessibile 3	4
6	B23-6X10	Vite con testa a croce incassata M6*10	7
7	057515940Y	Guarnizione inferiore	4
8	057510261Y	Blocco di nylon	8
9	057515930Y	Manicotto dell'albero	4
10	RAV1450-0004	Tappetino in gomma	4
11	057510390Y	Piastra fissa	2
12	057515920Y	Guarnizione superiore	2
13	B11-6X75	Vite a testa esagonale M6*75	4
14	B41-6	Rondella piatta $\phi$ 6	4
15	B20-6X60	Vite a brugola M6*60	4

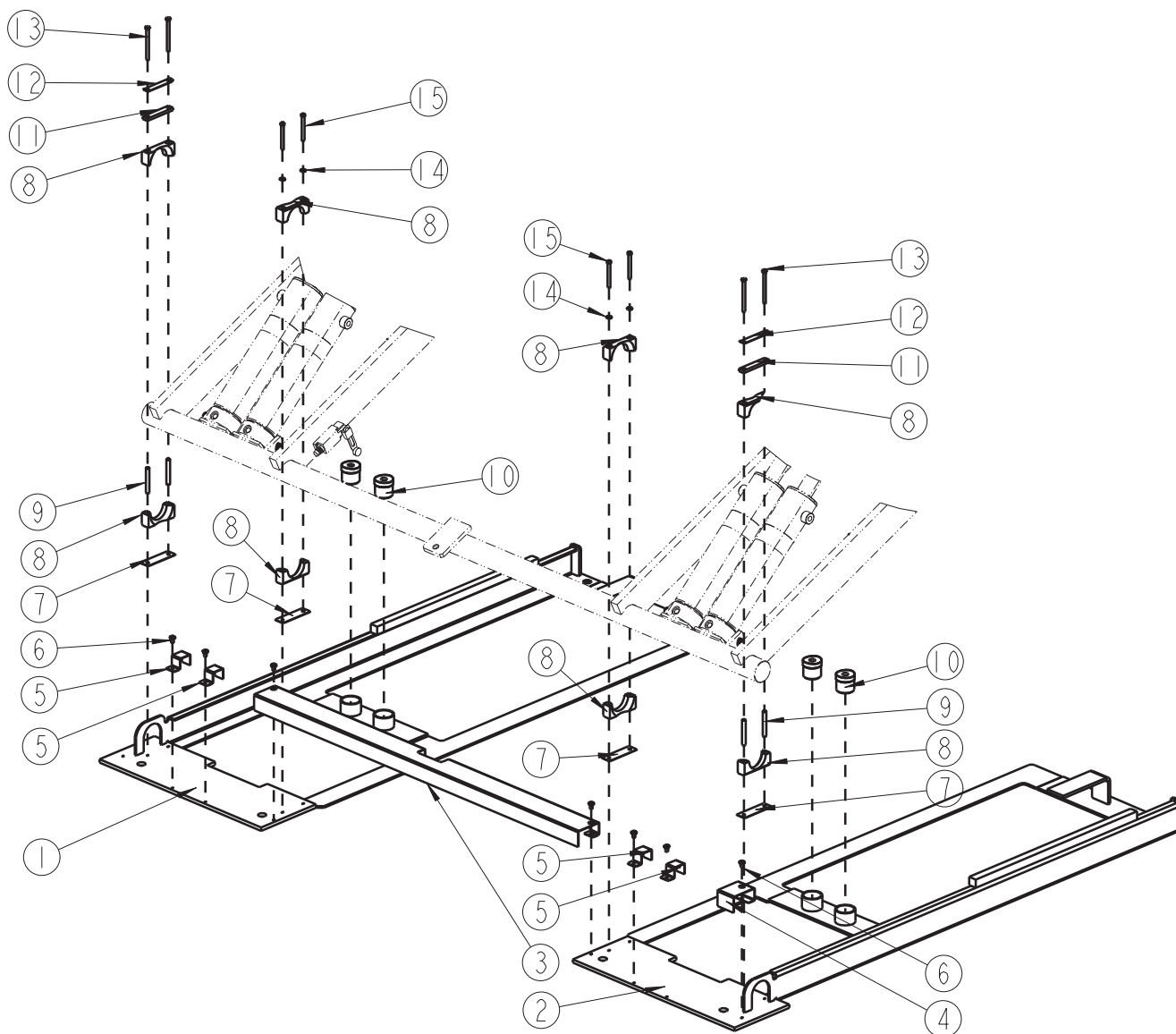

## PART.2-Dettaglio per XS30N

	Numero parte	Descrizione	Quantità
1	XS30-1300	Parte saldata della gamba della forbice	1
2	XS30-1400	Parte saldata della gamba della forbice	1
3	B23-4X20	Vite con testa a croce incassata M4*20	2
4	B23-4X30	Vite con testa a croce incassata M4*30	2
5	AZ-8108	Interruttore di fine corsa	1
6	057520410Y	Blocco del dispositivo di scorrimento (basso)	2
7	SF-1-1810	Cuscinetto 18 dia * 10 lungo	4
8	XS30-2003	Perno della piattaforma	4
9	RAV1450-0001	Rondella ad anello	4
10	B20-6X10	Vite a brugola M6*10	4
11	057520500Y	Blocco del dispositivo di scorrimento (basso)	2
12	B30-8	Dado esagonale M8	2
13	B22-8X25	Vite a brugola M8*25	2
14	XG130007	Controdado tondo scanalato M20*1,0	4
15	B41-20	Rondella piatta ø20	4
16	RAV1450-0002	Rondella ad anello	12
17	SF-1-2515	Cuscinetto 25 dia * 25 lungo	8
18	058015112Y	Perno	4
19	XS30-2005	Blocco del dispositivo di scorrimento (alto)	4

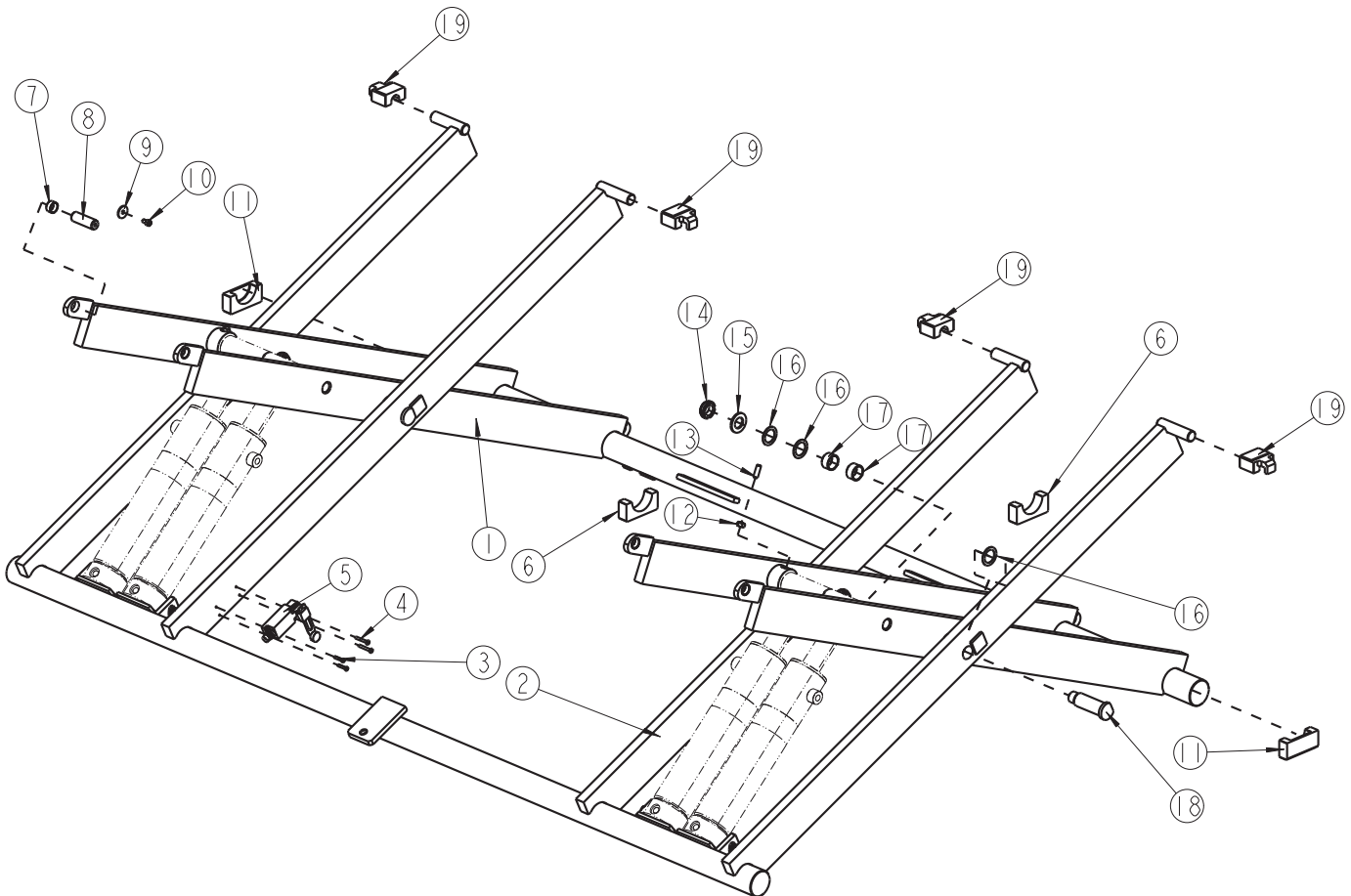

### PART.3-Dettaglio per XS30N

	Numero parte	Descrizione	Quantità
1	XS30-1100	Parte saldata della piattaforma	1
2	XS30-1200	Parte saldata della piattaforma	1
3	XS30-1700	Parte saldata rampa	2
4	XS30-1700DC	Parte saldata rampa	2
5	XS30-1800	Parte saldata supporto rampa	4
6	B60-15	Anello elastico $\varnothing 15$	32
7	057522520Y	Albero del rullo della rampa	8
8	057522770Y	Rullo rampa	8
9	XS30-2004	Manicotto in gomma	4
10	B21-10X40	Brugola di regolazione a punta piatta M10*40	8
11	FJ2427	Tappetino in gomma	4
12	057522200Y	Albero della rampa	8

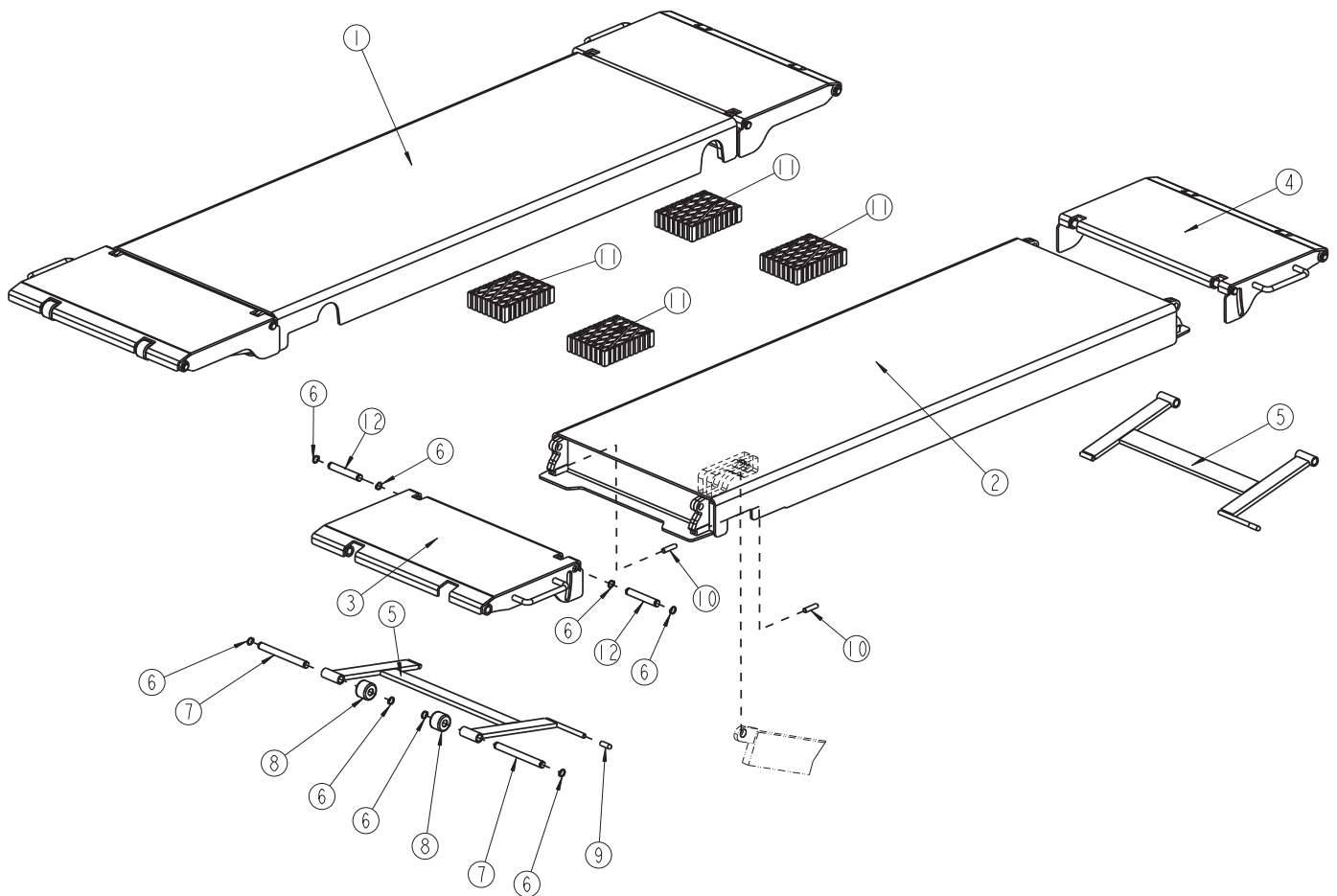



## PART.4-Dettaglio per XS30N

	Numero parte	Descrizione	Quantità
1	057501033	Cilindro	2
2	XS30N-9100	Cilindro	2
3	RAV1450-0003	Sfera d'acciaio	4
4	B11-8X45	Vite a testa esagonale M8*45	4
5	B40-8	Rondella di serraggio ø8	4
6	B41-8	Rondella piatta ø8	4
7	057515820Y	Manicotto dell'albero	4
8	RAV1450-0002	Rondella ad anello	6
9	XS30-2001	Perno	2
10	SF-1-2215	Cuscinetto: 22 dia * 15 lungo	8

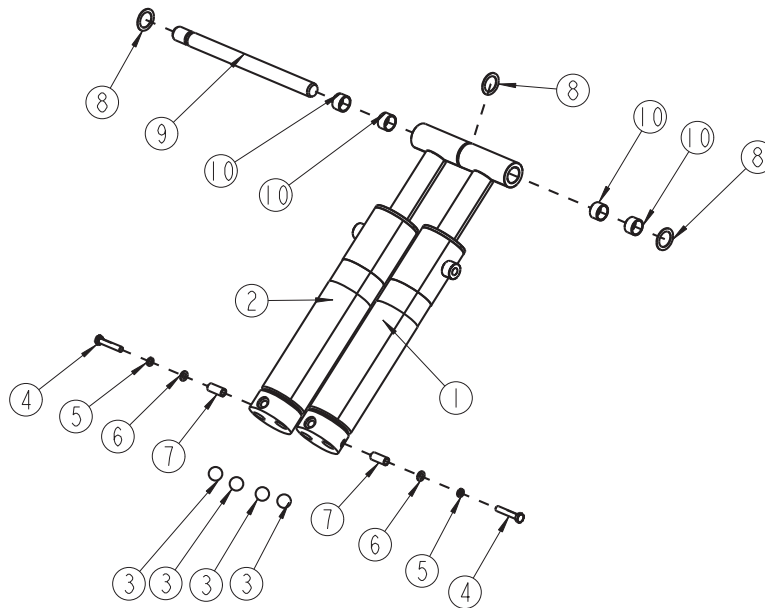
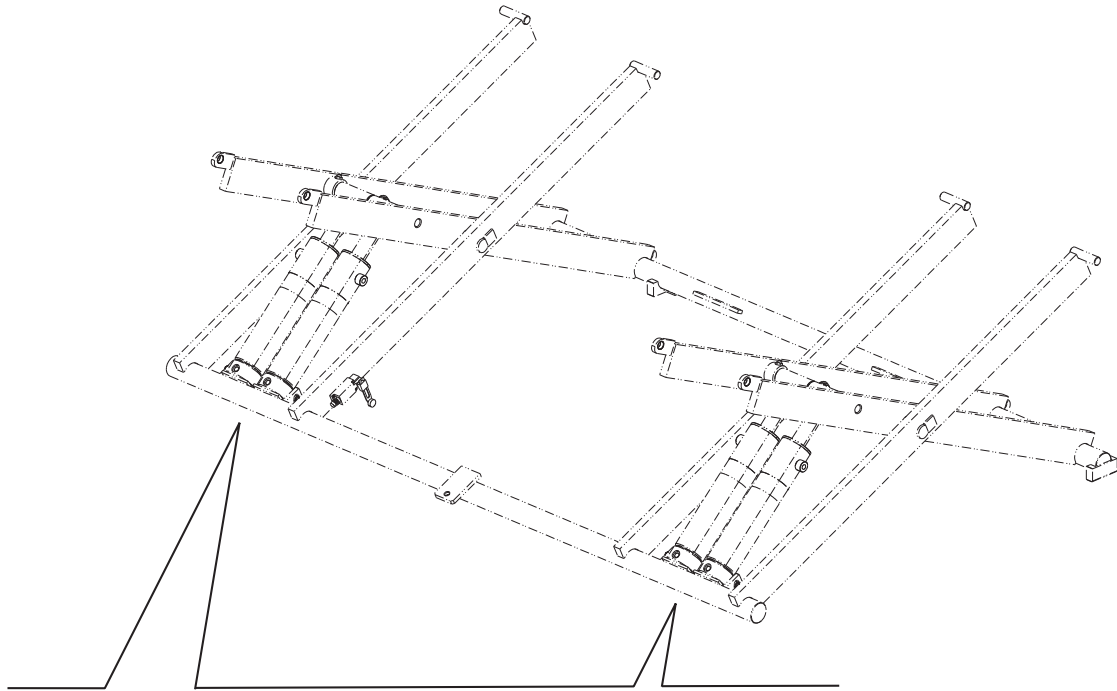

## PART.5-Dettaglio per centralina XS30N

	Numero parte	Descrizione	Quantità
1	LW42B25-1016/LF101	Interruttore principale	1
2	AD16-22M/K23	Cicalino	1
3	LA39-A2-22/K	Pulsante di salita	1
4	LA39-A2-22/K	Pulsante di discesa	1
5	PG13.5	PG13.5 Cavo blocco madre	3
6	PG9	PG9 Cavo blocco madre	2
7	PV-1030	Barra di terra	1
8	XS30N-DQ-DZP	Morsettiera	1
9	DRM570524LT	Relè	1
10	XTCG012B00B2	Teleruttore	1
11	LS501	Blocco fusibili	1
12	LS503	Blocco fusibili	1
13	JBK5-63 VA 400/230/24V	Trasformatore	1
14	XS30-4100	Cabina di controllo apribile su 4 lati (parti in acciaio)	1
15	B20-10X20	Vite a brugola M10*20	2
16	B40-10	Rondella di serraggio ø10	2
17	B41-10	Rondella piatta ø10	2
18	PLA3014	Trifase, 50 HZ, 400 V per unità	1
19	90003090	Motore da 2,6 KW	1
20	LC2-08-2H	Bobina	1
21	LSV-05-2NCP-M	Elettrovalvola 24 V DC	1
22	LC3-10-C-2H	Bobina	1
23	LSV-08-2NSP-LM	Elettrovalvola 24 V DC	1
24	CBKA-F8F	Pompa a ingranaggi	1
25	YBZ-SLYX-6L-L	Serbatoio	1
26	LHRV-08-42	Valvola di sfiato	1
27	LBZ-T131FK-1	Collettore	1

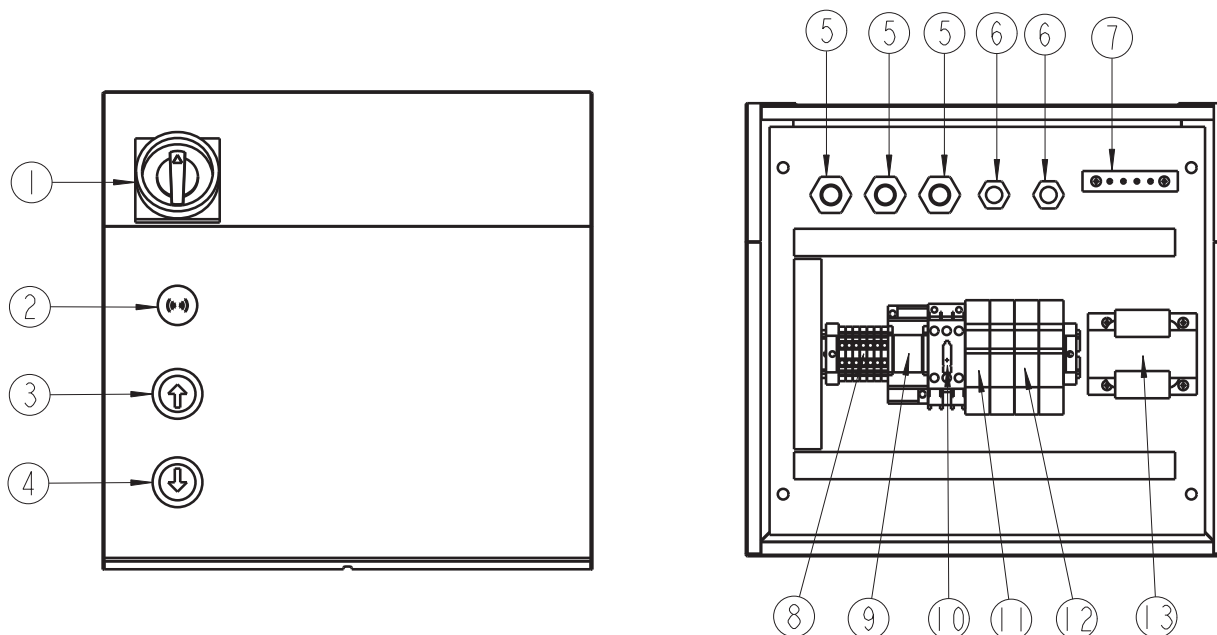

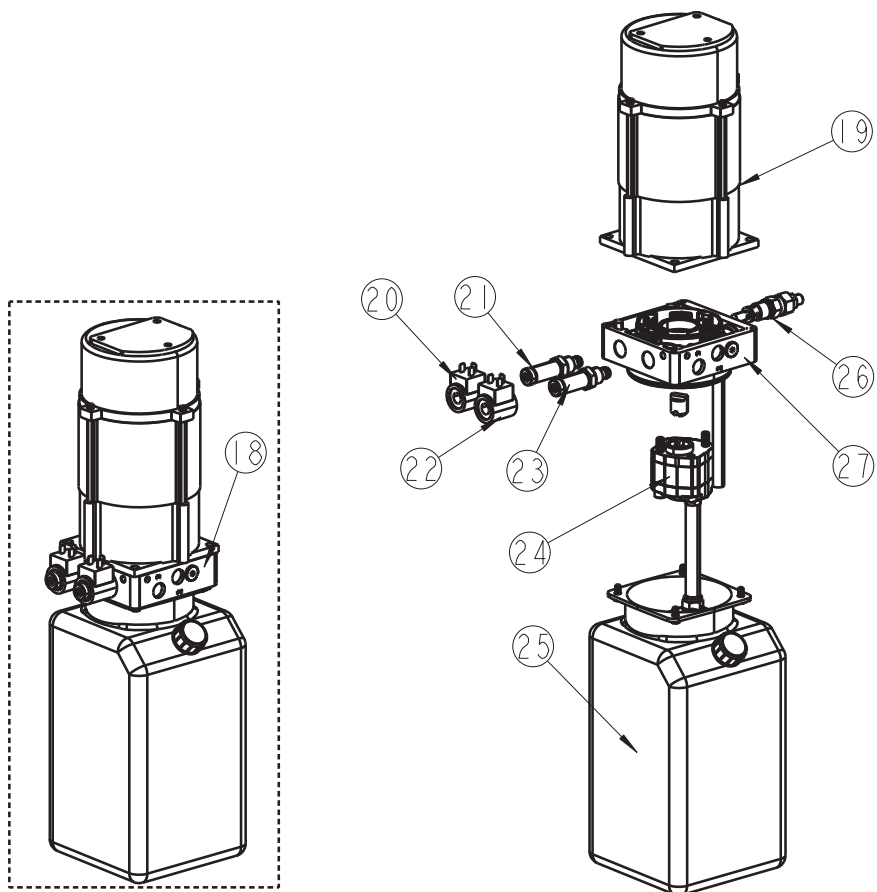
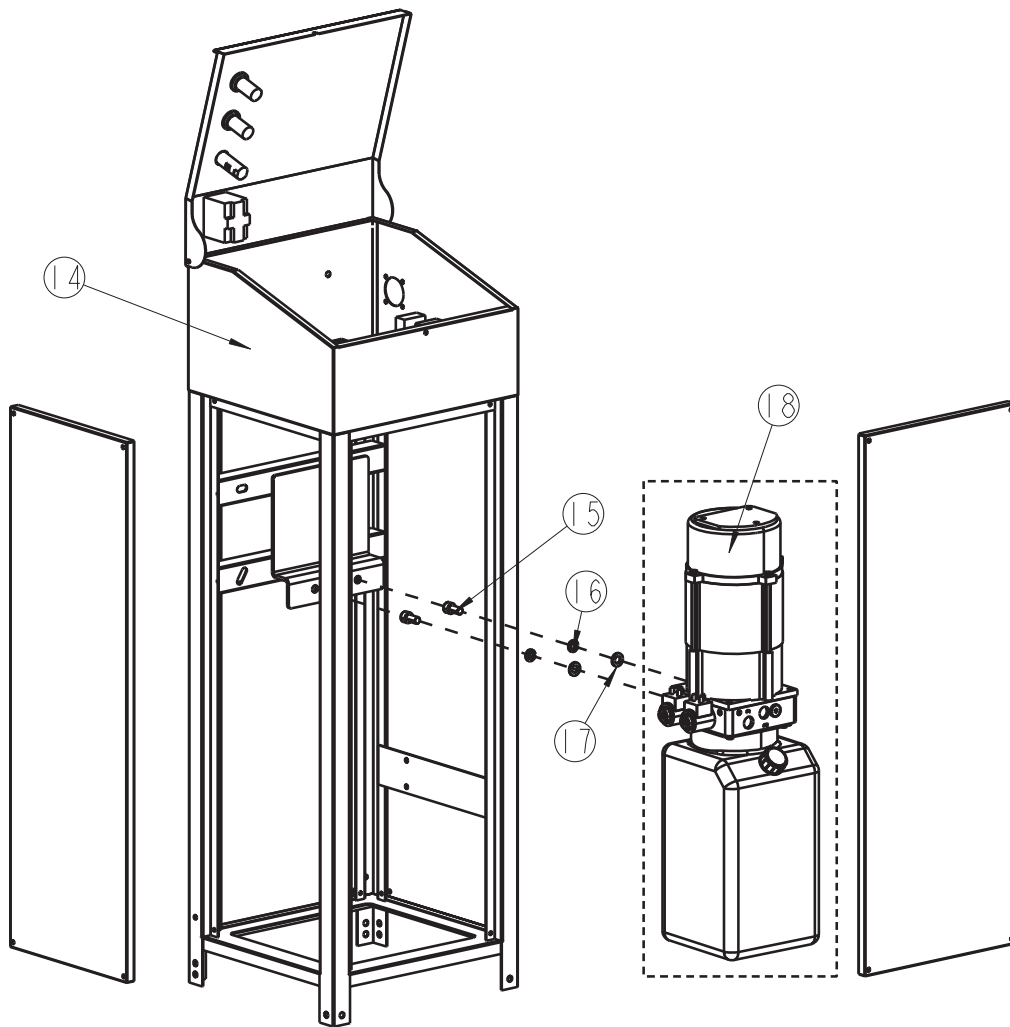

## IV. Kit Mobile

	Numero parte	Descrizione	Quantità
1	MK-WJ01-9005	Ruota posteriore	1
2	MK-WJ02-9005	Leva anteriore	1
<b>Montaggio delle ruote per traslazione del sollevatore</b>			
1	Sollevare la piattaforma a ca. 500 mm.		
2	Montare le due ruote (1) nelle apposite staffe (A) come mostrato.		
3	Portare il sollevatore a terra.		
4	Inserire l'albero (2) nel supporto come mostrato, spostare l'impugnatura (C) nella direzione indicata dalla freccia.		

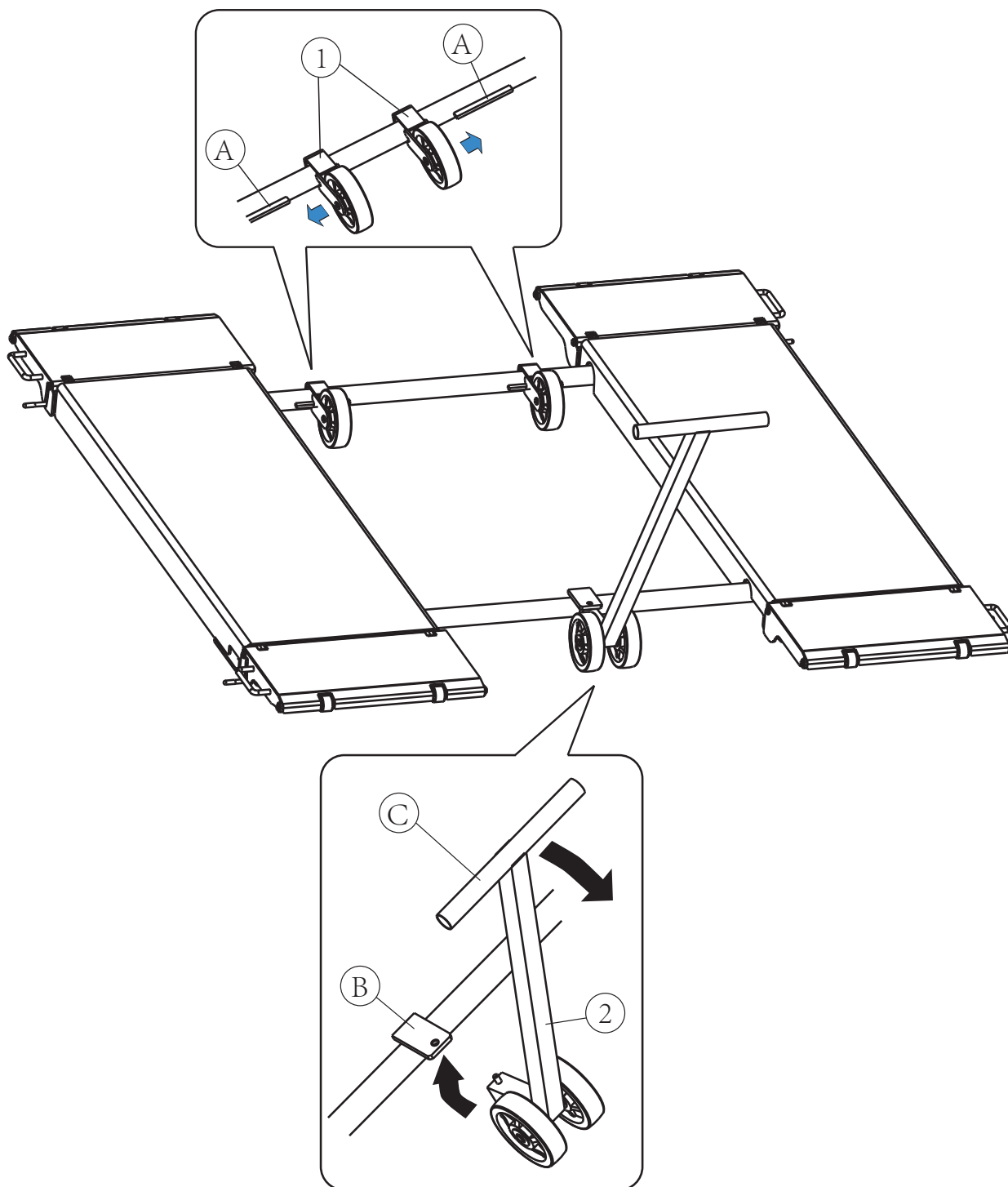

## V. Lista parti di ricambio

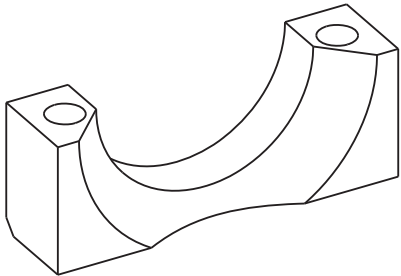
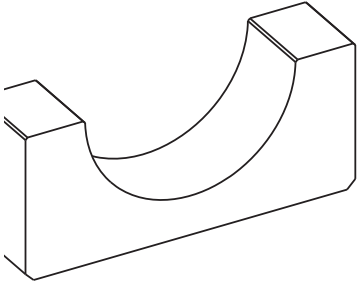
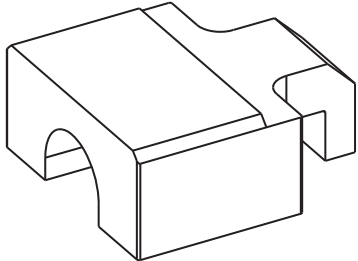
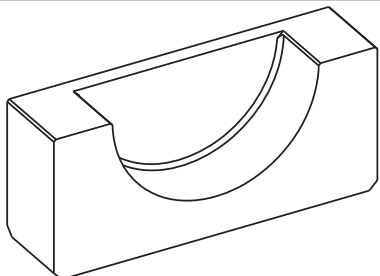
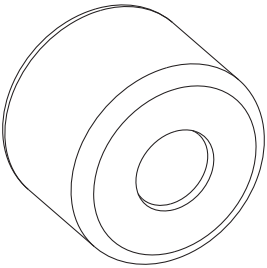
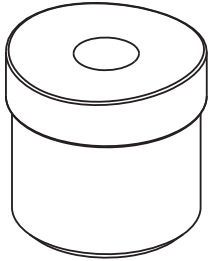
	Aspetto	No. parte	Descrizione	Quantità	Dim.
1		057510261Y	Blocco di nylon	8	
2		057520410Y	Blocco del dispositivo di scorrimento (basso)	2	
3		XS30-2005	Blocco del dispositivo di scorrimento (alto)	4	
4		057520500Y	Blocco del dispositivo di scorrimento (basso)	2	
5		057522770Y	Rullo rampa	8	
6		RAV1450-0004	Tappetino in gomma	4	

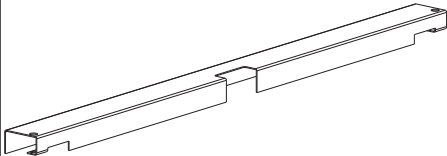
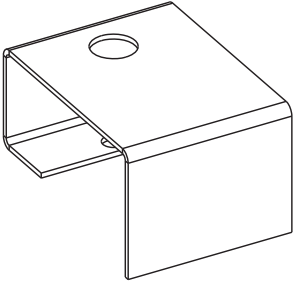
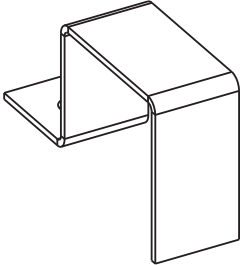
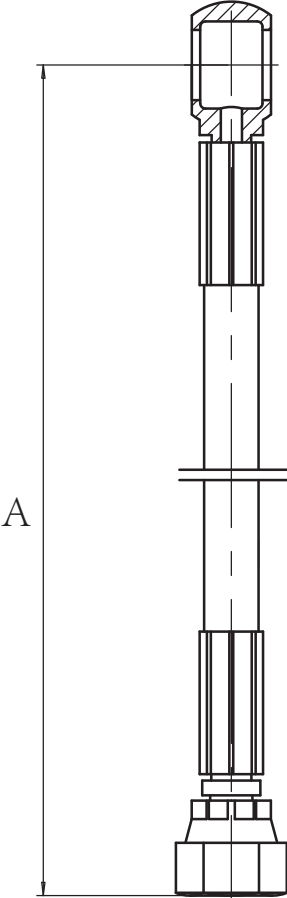
	Aspetto	No. parte	Descrizione	Quantità	Dim.
7		XS30-3001	Copertura tubo flessibile 1	1	
8		XS30-3002	Copertura tubo flessibile 2	1	
9		XS30-3003	Copertura tubo flessibile 3	4	
10		XS30N-9801-1	Tubo idraulico 1	1	3000mm
		XS30N-9801-2	Tubo idraulico 2	1	3100mm
		XS30N-9801-3	Tubo idraulico 3	1	4430mm
		XS30N-9801-4	Tubo idraulico 4	1	4530mm

# **ALLEGATO**

**Protocollo di installazione  
Certificato di Completamento**

# Protocollo di installazione

BlitzRotary GmbH  
Hüfänger Str.55  
78199 Bräunlingen,  
Germania

Il sollevatore, designazione.....(Indirizzo)... /

- Dopo aver completato l'installazione, compilare questo modulo in ogni sua parte, selezionare i punti applicabili e firmare il modulo.
- Fare una copia dell'originale e inviarlo al produttore entro una settimana.
- Lasciare una copia nel registro dei test.

Il sollevatore per veicoli,

Tipo .....

Numero di serie: .....

in data .....

dall'azienda .....

(Indirizzo)

.....

è stato controllato riguardo alla funzionalità e alla sicurezza e messo in funzione.

L'installazione è stata eseguita dall'operatore  / Persona qualificata

l'operatore ha confermato di aver installato il sollevatore. Tutti i dettagli dell'operazione. Tutte le informazioni del manuale

così come il libretto di ispezione sono stati letti e rispettati. Questi documenti sono a disposizione degli operatori addetti in qualsiasi momento e sono tenuti in un luogo accessibile.

L'esperto (persona qualificata) conferma la corretta installazione della piattaforma di sollevamento.

Tutte le informazioni sulle istruzioni d'uso e il libretto di ispezione sono state lette. I documenti sono stati consegnati all'operatore.

.....  
Data                      Nome dell'operatore + timbro dell'azienda                      Firma dell'operatore

.....  
Data                      Nome della persona qualificata                      Firma della persona qualificata

.....  
Azienda di assistenza clienti



# Certificato di Completamento

Il sollevatore per veicoli

Tipo .....

Macchina / numero di serie: .....

in data .....

dall'azienda .....

(Indirizzo)

.....

è stato installato, controllato riguardo alla funzionalità e alla sicurezza e messo in funzione.

Le seguenti persone (operatori) sono state istruite nell'uso del sollevatore per veicoli da un installatore qualificato del produttore o da un appaltatore (esperto) dopo l'installazione del sollevatore per veicoli stesso.

..... Data	..... Nome	..... Firma dell'operatore
---------------	---------------	-------------------------------

..... Data	..... Nome	..... Firma dell'operatore
---------------	---------------	-------------------------------

..... Data	..... Nome	..... Firma dell'operatore
---------------	---------------	-------------------------------

..... Data	..... Nome	..... Firma dell'operatore
---------------	---------------	-------------------------------

..... Data	..... Nome	..... Firma dell'operatore
---------------	---------------	-------------------------------

..... Data	..... Nome	..... Firma dell'operatore
---------------	---------------	-------------------------------

.....  
Azienda assistenza clienti + timbro aziendale

ALLEGATO  
Sollevatore a forbice  
XS30N

Programma di manutenzione:  
Note per l'esecuzione dei test vi-  
sivi e funzionali

# Note per l'esecuzione dei test visivi e funzionali

Nell'ambito delle ispezioni periodiche, è necessario verificare in particolare quanto segue:

1. Informazioni sulla piattaforma di sollevamento	Elemento da verificare
Targa di identificazione Etichettatura Sommario del manuale	Fissaggio Leggibilità Completezza
2. Istruzioni operative dettagliate	Condizioni Leggibilità
3. Avvertenze	Condizioni Visibilità
4. Protezione contro l'uso non autorizzato	Condizioni Funzione Mobilità Chiave di sicurezza
5. Attuatori	
Sollevamento, abbassamento Inclinazione, ribaltamento Rovesciamento, brandeggio Commutazione Apertura e chiusura (del portellone di carico) Guida Supporti	Condizioni Funzione Mobilità Assegnazione chiara Etichettatura permanente della direzione del movimento Protezione contro l'azionamento involontario Meccanismo di bloccaggio degli attuatori con controlli multipli
6. Arresto di emergenza, Drenaggio di emergenza	Condizioni Funzione Mobilità
7. Dispositivi di segnalazione, dispositivi per la comunicazione	Condizioni Funzione Visibilità Affidabilità
8. Dispositivi per l'installazione stabile	
Livella a bolla Supporti Mandrini Recipiente di fondo Eliminazione della corsa della molla	Condizioni Funzione Mobilità Usura Deformazione Corrosione Incrinatura
9. Struttura portante	Incrinatura Deformazione Corrosione Mobilità di guide, pulegge, cerniere, telescopi Usura di guide, pulegge, cerniere, Fissaggio e sicurezza delle parti smontabili Efficacia dei meccanismi di bloccaggio

10. Dispositivi di sospensione del carico	
Protezione contro lo scivolamento Protezione contro il rotolamento Dispositivo di tenuta Protezione della staffa a cerniera	Condizioni Funzione
Recinzione di sicurezza	Condizioni Corrosione Fissaggio e sicurezza delle parti smontabili Efficacia dei meccanismi di bloccaggio Mobilità delle parti mobili
Suolo	Stabilità Deformazione Corrosione Fissaggio e sicurezza delle parti smontabili
Movimento parallelo sulle piattaforme operative	Condizioni Funzione Usura Incrinatura Corrosione
Piattaforma operativa stivabile	Condizione e efficacia del meccanismo di bloccaggio
Scale	Stabilità Deformazione Corrosione Danno Fissaggio e sicurezza delle parti smontabili Collegamenti saldati
11. Cavo in acciaio Collegamenti dei cavi	Usura Corrosione Rottura dei cavi Nidi di rottura dei cavi Punti di schiacciamento Allentamento dello strato esterno Cavi intrecciati
Pulegge e carrucole	Incrinatura Segni di usura Formazione di bave nella scanalatura Corretto allineamento della scanalatura
Avvolgimento del cavo Dispositivo di serraggio Fissaggio dei cuscinetti del cavo Protezione contro la fuoriuscita del cavo	Condizioni Funzione
12. Collegamenti catena in acciaio, collegamenti catena	Mobilità Usura Incrinatura Protezione dei supporti, ad esempio con testa rivettata, anello

pulegge a catena Ruote dentate	Condizioni Funzione
Dispositivo di serraggio Fissaggio della guida della catena	Condizioni Funzione
13. Mandrini	Immagazzinamento Deformazione Contaminazione Usura della filettatura Tacche Striature Scanalature, applicazioni Efficienza del rivestimento
Dado principale	Usura della filettatura (gioco)
Anello di compensazione	Posizione Condizioni Tacche Striature
14. Cremagliera	Fissaggio Usura Contaminazione Giunti della cremagliera
Pignoni	Incrinatura Usura Contaminazione Fissaggio e gioco del mandrino
15. Sistema idraulico	Perdite Prova di tenuta Sfiato
Serbatoio dell'olio	Condizione e leggibilità del display Controllo della quantità di olio Efficienza del dispositivo di arresto in caso di mancanza di olio
Tubature Collegamenti tubature	Fissaggio Danno Deformazione Corrosione
Tubi flessibili Connessioni dei tubi flessibili	Fissaggio Danno Età Fragilità Porosità
Cilindri	Fissaggio Incrinatura Connessioni tubi e tubi flessibili Tenuta dei manicotti
Pistoni	Superficie dell'asta del pistone Striature Contaminazione

Filtri	Condizioni esterne
Valvola di regolazione della pressione	Condizioni esterne Sigillo di piombo non danneggiato
16. Parti pneumatiche	
Tubature Collegamenti tubature	Perdite Fissaggio Danno Deformazione Corrosione
Tubi flessibili Conessioni dei tubi flessibili	Fissaggio Danno Età Fragilità Porosità
Cilindri	Fissaggi, crepe, collegamenti dei tubi e raccordi del tubo flessibile Tenuta dei manicotti
Pistoni	Superficie dell'asta del pistone, striature, contaminazione
Valvola di sfato	Condizione esterna, guarnizione del cavo non danneggiata
Manometro, riduttore di pressione	Condizione esterna ed efficacia
17. Meccanismi di guida (senza carrello)	Collegamenti delle parti del meccanismo di guida con avviamento senza scosse
Freni, cambio autobloccante, giunti	Usura, efficacia
18. Carrello di guida, carrello	
Freni di servizio, freni di emergenza	Usura, efficacia
Protezione della barra di traino	Condizione, efficacia
Guida positiva, binario guida Giunti di guida, fincorsa, caccia ostacoli Protezione contro i deragliamenti	Deformazioni, crepe, condizione del fissaggio
19. Punti di accesso e punti di carico	Sicurezza, deformazione dei corrimano, danni Corrosione, fissaggio di parti smontabili
20. Apparecchiatura elettrica	
Tubature	Danni, fissaggio, sollecitazione delle linee esterne
Messa a terra	Danni, fissaggio
21. Isolamento sulle piattaforme aeree di lavoro, nella misura in cui la piattaforma di lavoro aerea è destinata al lavoro al di sopra o in vicinanza di parti non protette e parti in tensione di impianti elettrici	
Isolamento di piattaforme/attrezzature di sollevamento, nonché attrezzature di sollevamento/carrello di guida	Contaminazione, danni, resistenza isolamento
22. Dispositivi di sicurezza speciali	
Interruttore di fincorsa di emergenza, interruttore a fune, interruttore di rottura, interruttore frattura catena, bloccaggi di comando, fasce di spegnimento, protezione contro il riavvio, dispositivo antibloccaggio (per piattaforme di lavoro stivabili), fermo di sicurezza, completezza	Efficacia, fissaggio, condizione Deformazione, efficacia degli elementi di commutazione, contaminazione, condizione delle molle a pressione

Queste note non pretendono di essere complete e devono essere applicate alle piattaforme di sollevamento da esaminare.

**ALLEGATO**  
**Sollevatore a forbice**  
**Registro delle ispezioni**

# Registro delle ispezioni per Sollevatore a forbice

Tipo: \_\_\_\_\_

Numero di serie: \_\_\_\_\_

Anno di fabbricazione: \_\_\_\_\_

Operatore: \_\_\_\_\_

Data della prima messa in funzione: \_\_\_\_\_

BlitzRotary GmbH  
Hüfinger Straße 55  
D-78199 Bräunlingen



Telefono +49.771.9233.0  
Fax +49.771.9233.99  
europe@rotarylift.com  
www.rotarylift.com



# Rapporto di prova

Dell'esame prima della prima messa in servizio da parte di un esperto tecnico / indagine o

La piattaforma di sollevamento è stata sottoposta a un esame in merito all'efficienza operativa in data \_\_\_\_\_

Sono stati riscontrati i seguenti /n.\*) difetti.

---

---

---

---

---

---

Ambito del test \_\_\_\_\_

Ancora in sospeso \_\_\_\_\_

Test parziali

Vi sono/non vi sono motivi\*) contro il funzionamento continuato, il riesame è/non è \*) richiesto.

Il tecnico esperto/ispettore

\_\_\_\_\_ (Luogo, data)

\_\_\_\_\_ (Firma)

Nome e indirizzo

(in stampatello ) \_\_\_\_\_

Titolo professionale \_\_\_\_\_

Impiegato presso \_\_\_\_\_

Operatore o Rappresentante

Anomalie rilevate

\_\_\_\_\_ (Luogo, data)

\_\_\_\_\_ (Firma)

Anomalie risolte

\_\_\_\_\_ (Luogo, data)

\_\_\_\_\_ (Firma)

Ripetizione del test

La piattaforma di sollevamento è stata sottoposta a nuovo test in data \_\_\_\_\_

Le anomalie che sono state evidenziate nell'esame non \*) sono state ancora state risolte.

Vi sono/non vi sono motivi\*) contro il funzionamento continuato, il riesame è/non è \*) richiesto.

Il tecnico esperto/ispettore

\_\_\_\_\_ (Luogo, data)

\_\_\_\_\_ (Firma)

Nome

e

indirizzo

(in stampatello ) \_\_\_\_\_

Titolo professionale \_\_\_\_\_

Impiegato presso \_\_\_\_\_



# Rapporto di prova

Dell'esame prima della prima messa in servizio da parte di un esperto tecnico / indagine o

La piattaforma di sollevamento è stata sottoposta a un esame in merito all'efficienza operativa in data \_\_\_\_\_

Sono stati riscontrati i seguenti /n.\*) difetti.

---

---

---

---

---

---

Ambito del test \_\_\_\_\_

Ancora in sospeso \_\_\_\_\_

Test parziali

Vi sono/non vi sono motivi\*) contro il funzionamento continuato, il riesame è/non è \*) richiesto.

Il tecnico esperto/ispettore

\_\_\_\_\_ (Luogo, data)

\_\_\_\_\_ (Firma)

Nome e indirizzo

(in stampatello ) \_\_\_\_\_

Titolo professionale \_\_\_\_\_

Impiegato presso \_\_\_\_\_

Operatore o Rappresentante

Anomalie rilevate

\_\_\_\_\_ (Luogo, data)

\_\_\_\_\_ (Firma)

Anomalie risolte

\_\_\_\_\_ (Luogo, data)

\_\_\_\_\_ (Firma)

Ripetizione del test

La piattaforma di sollevamento è stata sottoposta a nuovo test in data \_\_\_\_\_

Le anomalie che sono state evidenziate nell'esame non \*) sono state ancora state risolte.

Vi sono/non vi sono motivi\*) contro il funzionamento continuato, il riesame è/non è \*) richiesto.

Il tecnico esperto/ispettore

\_\_\_\_\_ (Luogo, data)

\_\_\_\_\_ (Firma)

Nome

e

indirizzo

(in stampatello ) \_\_\_\_\_

Titolo professionale \_\_\_\_\_

Impiegato presso \_\_\_\_\_



# Rapporto di prova

Dell'esame prima della prima messa in servizio da parte di un esperto tecnico / indagine o

La piattaforma di sollevamento è stata sottoposta a un esame in merito all'efficienza operativa in data \_\_\_\_\_

Sono stati riscontrati i seguenti /n.\*) difetti.

---

---

---

---

---

---

Ambito del test \_\_\_\_\_

Ancora in sospeso \_\_\_\_\_

## Test parziali

Vi sono/non vi sono motivi\*) contro il funzionamento continuato, il riesame è/non è \*) richiesto.

Il tecnico esperto/ispettore

\_\_\_\_\_ (Luogo, data)

\_\_\_\_\_ (Firma)

Nome e indirizzo

(in stampatello ) \_\_\_\_\_

Titolo professionale \_\_\_\_\_

Impiegato presso \_\_\_\_\_

## Operatore o Rappresentante

Anomalie rilevate

\_\_\_\_\_ (Luogo, data)

\_\_\_\_\_ (Firma)

Anomalie risolte

\_\_\_\_\_ (Luogo, data)

\_\_\_\_\_ (Firma)

## Ripetizione del test

La piattaforma di sollevamento è stata sottoposta a nuovo test in data \_\_\_\_\_

Le anomalie che sono state evidenziate nell'esame non \*) sono state ancora state risolte.

Vi sono/non vi sono motivi\*) contro il funzionamento continuato, il riesame è/non è \*) richiesto.

Il tecnico esperto/ispettore

\_\_\_\_\_ (Luogo, data)

\_\_\_\_\_ (Firma)

Nome

e

indirizzo

(in stampatello ) \_\_\_\_\_

Titolo professionale \_\_\_\_\_

Impiegato presso \_\_\_\_\_



# Rapporto di prova

Dell'esame prima della prima messa in servizio da parte di un esperto tecnico / indagine o

La piattaforma di sollevamento è stata sottoposta a un esame in merito all'efficienza operativa in data \_\_\_\_\_

Sono stati riscontrati i seguenti /n.\*) difetti.

---

---

---

---

---

---

Ambito del test \_\_\_\_\_

Ancora in sospenso \_\_\_\_\_

Test parziali

Vi sono/non vi sono motivi\*) contro il funzionamento continuato, il riesame è/non è \*) richiesto.

Il tecnico esperto/ispettore

\_\_\_\_\_ (Luogo, data)

\_\_\_\_\_ (Firma)

Nome e indirizzo

(in stampatello ) \_\_\_\_\_

Titolo professionale \_\_\_\_\_

Impiegato presso \_\_\_\_\_

Operatore o Rappresentante

Anomalie rilevate

\_\_\_\_\_ (Luogo, data)

\_\_\_\_\_ (Firma)

Anomalie risolte

\_\_\_\_\_ (Luogo, data)

\_\_\_\_\_ (Firma)

Ripetizione del test

La piattaforma di sollevamento è stata sottoposta a nuovo test in data \_\_\_\_\_

Le anomalie che sono state evidenziate nell'esame non \*) sono state ancora state risolte.

Vi sono/non vi sono motivi\*) contro il funzionamento continuato, il riesame è/non è \*) richiesto.

Il tecnico esperto/ispettore

\_\_\_\_\_ (Luogo, data)

\_\_\_\_\_ (Firma)

Nome

e

\_\_\_\_\_ indirizzo

(in stampatello ) \_\_\_\_\_

Titolo professionale \_\_\_\_\_

Impiegato presso \_\_\_\_\_





# Rapporto di prova

Dell'esame prima della prima messa in servizio da parte di un esperto tecnico / indagine o

La piattaforma di sollevamento è stata sottoposta a un esame in merito all'efficienza operativa in data \_\_\_\_\_

Sono stati riscontrati i seguenti /n.\*) difetti.

---

---

---

---

---

---

Ambito del test \_\_\_\_\_

Ancora in sospeso \_\_\_\_\_

Test parziali

Vi sono/non vi sono motivi\*) contro il funzionamento continuato, il riesame è/non è \*) richiesto.

Il tecnico esperto/ispettore

\_\_\_\_\_ (Luogo, data)

\_\_\_\_\_ (Firma)

Nome e indirizzo

(in stampatello ) \_\_\_\_\_

Titolo professionale \_\_\_\_\_

Impiegato presso \_\_\_\_\_

Operatore o Rappresentante

Anomalie rilevate

\_\_\_\_\_ (Luogo, data)

\_\_\_\_\_ (Firma)

Anomalie risolte

\_\_\_\_\_ (Luogo, data)

\_\_\_\_\_ (Firma)

Ripetizione del test

La piattaforma di sollevamento è stata sottoposta a nuovo test in data \_\_\_\_\_

Le anomalie che sono state evidenziate nell'esame non \*) sono state ancora state risolte.

Vi sono/non vi sono motivi\*) contro il funzionamento continuato, il riesame è/non è \*) richiesto.

Il tecnico esperto/ispettore

\_\_\_\_\_ (Luogo, data)

\_\_\_\_\_ (Firma)

Nome

e

indirizzo

(in stampatello ) \_\_\_\_\_

Titolo professionale \_\_\_\_\_

Impiegato presso \_\_\_\_\_



# Rapporto di prova

Dell'esame prima della prima messa in servizio da parte di un esperto tecnico / indagine o

La piattaforma di sollevamento è stata sottoposta a un esame in merito all'efficienza operativa in data \_\_\_\_\_

Sono stati riscontrati i seguenti /n.\*) difetti.

---

---

---

---

---

---

Ambito del test \_\_\_\_\_

Ancora in sospeso \_\_\_\_\_

Test parziali

Vi sono/non vi sono motivi\*) contro il funzionamento continuato, il riesame è/non è \*) richiesto.

Il tecnico esperto/ispettore

\_\_\_\_\_ (Luogo, data)

\_\_\_\_\_ (Firma)

Nome e indirizzo

(in stampatello ) \_\_\_\_\_

Titolo professionale \_\_\_\_\_

Impiegato presso \_\_\_\_\_

Operatore o Rappresentante

Anomalie rilevate

\_\_\_\_\_ (Luogo, data)

\_\_\_\_\_ (Firma)

Anomalie risolte

\_\_\_\_\_ (Luogo, data)

\_\_\_\_\_ (Firma)

Ripetizione del test

La piattaforma di sollevamento è stata sottoposta a nuovo test in data \_\_\_\_\_

Le anomalie che sono state evidenziate nell'esame non \*) sono state ancora state risolte.

Vi sono/non vi sono motivi\*) contro il funzionamento continuato, il riesame è/non è \*) richiesto.

Il tecnico esperto/ispettore

\_\_\_\_\_ (Luogo, data)

\_\_\_\_\_ (Firma)

Nome

e

indirizzo

(in stampatello ) \_\_\_\_\_

Titolo professionale \_\_\_\_\_

Impiegato presso \_\_\_\_\_



# Rapporto di prova

Dell'esame prima della prima messa in servizio da parte di un esperto tecnico / indagine o

La piattaforma di sollevamento è stata sottoposta a un esame in merito all'efficienza operativa in data \_\_\_\_\_

Sono stati riscontrati i seguenti /n.\*) difetti.

---

---

---

---

---

---

Ambito del test \_\_\_\_\_

Ancora in sospeso \_\_\_\_\_

Test parziali

Vi sono/non vi sono motivi\*) contro il funzionamento continuato, il riesame è/non è \*) richiesto.

Il tecnico esperto/ispettore

\_\_\_\_\_ (Luogo, data)

\_\_\_\_\_ (Firma)

Nome e indirizzo

(in stampatello ) \_\_\_\_\_

Titolo professionale \_\_\_\_\_

Impiegato presso \_\_\_\_\_

Operatore o Rappresentante

Anomalie rilevate

\_\_\_\_\_ (Luogo, data)

\_\_\_\_\_ (Firma)

Anomalie risolte

\_\_\_\_\_ (Luogo, data)

\_\_\_\_\_ (Firma)

Ripetizione del test

La piattaforma di sollevamento è stata sottoposta a nuovo test in data \_\_\_\_\_

Le anomalie che sono state evidenziate nell'esame non \*) sono state ancora state risolte.

Vi sono/non vi sono motivi\*) contro il funzionamento continuato, il riesame è/non è \*) richiesto.

Il tecnico esperto/ispettore

\_\_\_\_\_ (Luogo, data)

\_\_\_\_\_ (Firma)

Nome

e

indirizzo

(in stampatello ) \_\_\_\_\_

Titolo professionale \_\_\_\_\_

Impiegato presso \_\_\_\_\_



# Rapporto di prova

Dell'esame prima della prima messa in servizio da parte di un esperto tecnico / indagine o

La piattaforma di sollevamento è stata sottoposta a un esame in merito all'efficienza operativa in data \_\_\_\_\_

Sono stati riscontrati i seguenti /n.\*) difetti.

---

---

---

---

---

---

Ambito del test \_\_\_\_\_

Ancora in sospeso \_\_\_\_\_

## Test parziali

Vi sono/non vi sono motivi\*) contro il funzionamento continuato, il riesame è/non è \*) richiesto.

Il tecnico esperto/ispettore

\_\_\_\_\_ (Luogo, data)

\_\_\_\_\_ (Firma)

Nome e indirizzo

(in stampatello ) \_\_\_\_\_

Titolo professionale \_\_\_\_\_

Impiegato presso \_\_\_\_\_

## Operatore o Rappresentante

Anomalie rilevate

\_\_\_\_\_ (Luogo, data)

\_\_\_\_\_ (Firma)

Anomalie risolte

\_\_\_\_\_ (Luogo, data)

\_\_\_\_\_ (Firma)

## Ripetizione del test

La piattaforma di sollevamento è stata sottoposta a nuovo test in data \_\_\_\_\_

Le anomalie che sono state evidenziate nell'esame non \*) sono state ancora state risolte.

Vi sono/non vi sono motivi\*) contro il funzionamento continuato, il riesame è/non è \*) richiesto.

Il tecnico esperto/ispettore

\_\_\_\_\_ (Luogo, data)

\_\_\_\_\_ (Firma)

Nome

e

indirizzo

(in stampatello ) \_\_\_\_\_

Titolo professionale \_\_\_\_\_

Impiegato presso \_\_\_\_\_





# Rapporto di prova

Dell'esame prima della prima messa in servizio da parte di un esperto tecnico / indagine o

La piattaforma di sollevamento è stata sottoposta a un esame in merito all'efficienza operativa in data \_\_\_\_\_

Sono stati riscontrati i seguenti /n.\*) difetti.

---

---

---

---

---

---

Ambito del test \_\_\_\_\_

Ancora in sospeso \_\_\_\_\_

Test parziali

Vi sono/non vi sono motivi\*) contro il funzionamento continuato, il riesame è/non è \*) richiesto.

Il tecnico esperto/ispettore

\_\_\_\_\_ (Luogo, data) \_\_\_\_\_ (Firma)

Nome e indirizzo  
(in stampatello ) \_\_\_\_\_

Titolo professionale \_\_\_\_\_

Impiegato presso \_\_\_\_\_

Operatore o Rappresentante

Anomalie rilevate

\_\_\_\_\_ (Luogo, data) \_\_\_\_\_ (Firma)

Anomalie risolte

\_\_\_\_\_ (Luogo, data) \_\_\_\_\_ (Firma)

Ripetizione del test

La piattaforma di sollevamento è stata sottoposta a nuovo test in data \_\_\_\_\_

Le anomalie che sono state evidenziate nell'esame non \*) sono state ancora state risolte.

Vi sono/non vi sono motivi\*) contro il funzionamento continuato, il riesame è/non è \*) richiesto.

Il tecnico esperto/ispettore

\_\_\_\_\_ (Luogo, data) \_\_\_\_\_ (Firma)

Nome \_\_\_\_\_ e \_\_\_\_\_ indirizzo  
(in stampatello ) \_\_\_\_\_

Titolo professionale \_\_\_\_\_

Impiegato presso \_\_\_\_\_



# Rapporto di prova

Dell'esame prima della prima messa in servizio da parte di un esperto tecnico / indagine o

La piattaforma di sollevamento è stata sottoposta a un esame in merito all'efficienza operativa in data \_\_\_\_\_

Sono stati riscontrati i seguenti /n.\*) difetti.

---

---

---

---

---

---

Ambito del test \_\_\_\_\_

Ancora in sospeso \_\_\_\_\_

Test parziali

Vi sono/non vi sono motivi\*) contro il funzionamento continuato, il riesame è/non è \*) richiesto.

Il tecnico esperto/ispettore

\_\_\_\_\_ (Luogo, data)

\_\_\_\_\_ (Firma)

Nome e indirizzo

(in stampatello ) \_\_\_\_\_

Titolo professionale \_\_\_\_\_

Impiegato presso \_\_\_\_\_

Operatore o Rappresentante

Anomalie rilevate

\_\_\_\_\_ (Luogo, data)

\_\_\_\_\_ (Firma)

Anomalie risolte

\_\_\_\_\_ (Luogo, data)

\_\_\_\_\_ (Firma)

Ripetizione del test

La piattaforma di sollevamento è stata sottoposta a nuovo test in data \_\_\_\_\_

Le anomalie che sono state evidenziate nell'esame non \*) sono state ancora state risolte.

Vi sono/non vi sono motivi\*) contro il funzionamento continuato, il riesame è/non è \*) richiesto.

Il tecnico esperto/ispettore

\_\_\_\_\_ (Luogo, data)

\_\_\_\_\_ (Firma)

Nome

e

\_\_\_\_\_ indirizzo

(in stampatello ) \_\_\_\_\_

Titolo professionale \_\_\_\_\_

Impiegato presso \_\_\_\_\_



# Rapporto di prova

Dell'esame prima della prima messa in servizio da parte di un esperto tecnico / indagine o

La piattaforma di sollevamento è stata sottoposta a un esame in merito all'efficienza operativa in data \_\_\_\_\_

Sono stati riscontrati i seguenti /n.\*) difetti.

---

---

---

---

---

---

---

Ambito del test \_\_\_\_\_

Ancora in sospeso \_\_\_\_\_

Test parziali

Vi sono/non vi sono motivi\*) contro il funzionamento continuato, il riesame è/non è \*) richiesto.

Il tecnico esperto/ispettore

\_\_\_\_\_ (Luogo, data) \_\_\_\_\_ (Firma)

Nome e indirizzo  
(in stampatello ) \_\_\_\_\_

Titolo professionale \_\_\_\_\_

Impiegato presso \_\_\_\_\_

## Operatore o Rappresentante

Anomalie rilevate

\_\_\_\_\_ (Luogo, data) \_\_\_\_\_ (Firma)

Anomalie risolte

\_\_\_\_\_ (Luogo, data) \_\_\_\_\_ (Firma)

## Ripetizione del test

La piattaforma di sollevamento è stata sottoposta a nuovo test in data \_\_\_\_\_

Le anomalie che sono state evidenziate nell'esame non \*) sono state ancora state risolte.

Vi sono/non vi sono motivi\*) contro il funzionamento continuato, il riesame è/non è \*) richiesto.

Il tecnico esperto/ispettore

\_\_\_\_\_ (Luogo, data) \_\_\_\_\_ (Firma)

Nome \_\_\_\_\_ e \_\_\_\_\_ indirizzo  
(in stampatello ) \_\_\_\_\_

Titolo professionale \_\_\_\_\_

Impiegato presso \_\_\_\_\_



# Rapporto di prova

Dell'esame prima della prima messa in servizio da parte di un esperto tecnico / indagine o

La piattaforma di sollevamento è stata sottoposta a un esame in merito all'efficienza operativa in data \_\_\_\_\_

Sono stati riscontrati i seguenti /n.\*) difetti.

---

---

---

---

---

---

Ambito del test \_\_\_\_\_

Ancora in sospeso \_\_\_\_\_

## Test parziali

Vi sono/non vi sono motivi\*) contro il funzionamento continuato, il riesame è/non è \*) richiesto.

Il tecnico esperto/ispettore

\_\_\_\_\_ (Luogo, data)

\_\_\_\_\_ (Firma)

Nome e indirizzo

(in stampatello ) \_\_\_\_\_

Titolo professionale \_\_\_\_\_

Impiegato presso \_\_\_\_\_

## Operatore o Rappresentante

Anomalie rilevate

\_\_\_\_\_ (Luogo, data)

\_\_\_\_\_ (Firma)

Anomalie risolte

\_\_\_\_\_ (Luogo, data)

\_\_\_\_\_ (Firma)

## Ripetizione del test

La piattaforma di sollevamento è stata sottoposta a nuovo test in data \_\_\_\_\_

Le anomalie che sono state evidenziate nell'esame non \*) sono state ancora state risolte.

Vi sono/non vi sono motivi\*) contro il funzionamento continuato, il riesame è/non è \*) richiesto.

Il tecnico esperto/ispettore

\_\_\_\_\_ (Luogo, data)

\_\_\_\_\_ (Firma)

Nome

e

indirizzo

(in stampatello ) \_\_\_\_\_

Titolo professionale \_\_\_\_\_

Impiegato presso \_\_\_\_\_







**Vehicle Service Group<sup>SM</sup>**  
2700 Lanier Drive  
Madison, IN 47250, USA  
1-800-640-5438  
[www.vsgdover.com](http://www.vsgdover.com)



© **Vehicle Service Group<sup>SM</sup>**  
Tutti i diritti riservati. Se non diversamente indicato, **Vehicle Service Group<sup>SM</sup>** e tutti gli altri marchi sono di proprietà di Dover Corporation e delle sue affiliate.