

# МОНТАЖНЫЕ ТЕЛЕЖКИ ДЛЯ КОЛЁС

## АККУМУЛЯТОРНОЕ ПИТАНИЕ

Тележка монтажа колес Master Wheel 80 - это мощный рабочий инструмент, подходящий для монтажа и транспор-

тировки колес. Несколько практичных деталей обеспечивает гибкое применение в любой автомастерской.

- + BLITZ - Тележки для колесной сборки от пионеров
- + аккумулятор обеспечивает до 100 операций подъема и опускания
- + Малообслуживаемый подъемный шпindelъ
- + Безопасное перемещение

Малообслуживаемый подъемный шпindelъ: Новейшая конструкция эффективно защищает подъемный шпindelъ от грязи и других внешних воздействий. Ход за счет мощного электромотора со встроенными защитными тормозами.

Смещенная колонна облегчает работу на колесе.

Мощные аккумуляторы и блок управления защищены в полной сборке.

Простота в обращении: Нагрузка легко маневрируется благодаря роликам, вращающимся на 360°.

MW80 подходит для монтажа и транспортировки колес. Большая ручка облегчает движение.

Безопасное шасси: низкий центр тяжести обеспечивает оптимальную мобильность и в то же время предотвращает опрокидывание.

Аккумуляторы можно быстро перезаряжать с помощью универсального кабеля зарядки, входящего в комплект поставки.

Колесная тележка MW80 облегчает подъем тяжелых колес и, таким образом, защищает от проблем со спиной.



## ОСНОВНЫЕ МОМЕНТЫ В ДЕТАЛЯХ

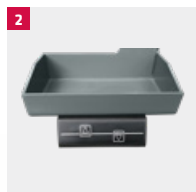
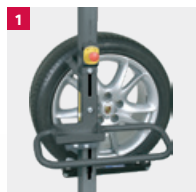

**1** Смещение подъемной колонны. Идеальный доступ к колесным болтам

**2** Простое управление. Кнопки управления расположены под лотком для хранения. Колесо можно идеально разместить на автомобиле путем бега трусцой.

**3** Гибкая, шарикоподшипниковая вилка с 3 дополнительными направляющими роликами обеспечивает оптимальное крепление колес. Колесо легко поворачивается одной рукой.

**4** Индикатор заряда аккумулятора всегда показывает текущее состояние заряда. Доступ к кнопке аварийного останова и зарядной розетке легкодоступен.

**5** Встроенные поворотные мягкие ролики (два из них с стояночным тормозом) обеспечивают плавность хода.

**6** Под съемной крышкой расположен тонкий предохранитель для защиты электрических компонентов.

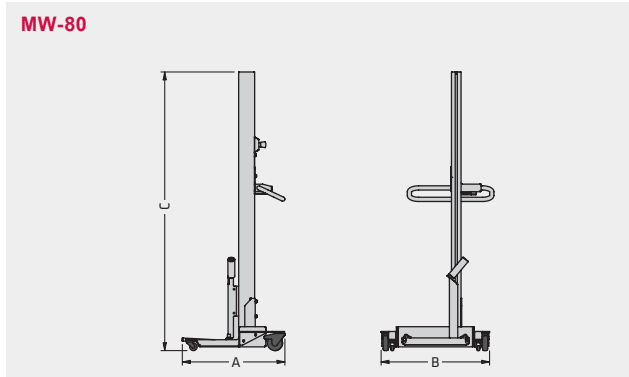

Модель	MW-80
Грузоподъемность	80 кг
Размер шины	135/80 R13–325/35 R22
Ход	1.440 мм
Время подъема	20 с
Время опускания	15 с
<b>A</b> длина	688 мм
<b>B</b> Ширина	726 мм
<b>C</b> Высота	1.865 мм
Вес на стойку	60 кг

# ДА́ННЫЕ