

RADGREIFANLAGE

HYDROLIFT MIT AGRAR-ADAPTERN, KABELLOS UND AKKUBETRIEBEN

Die Hydrolift-Radgreifanlage AGRAR ist mit seinen Adaptern universell einsetzbar, somit ideal zum sicheren Anheben von

Traktoren verschiedener Hersteller. Sie ist in Kombination mit wählbaren Aufnahmestücken der komfortable Werkstattshelfer.

- + Doppelte Lastsicherung sorgt für Sicherheit
- + Intuitive Bedienung
- + Schneller Positionswechsel durch Gabelstapler möglich

Die modulare Bauweise ermöglicht die nachträgliche Erweiterung von 2 auf 4, 6 oder 8 Hubeinheiten.

Doppelte Lastsicherung durch stufenlose hydraulische Sicherung mittels Sperrventil und mechanischer Sicherheitsklinke.

Die Kommunikation der einzelnen Hubeinheiten erfolgt drahtlos auf Basis des IEEE 802.15.4 Standards.

Das integrierte Ladegerät ermöglicht den Ladevorgang während der Verwendung des HYDROLIFT. Eine Stunde Schnellladung ermöglicht einen weiteren vollständigen Hub-/Senkvorgang.

Hydro-Protect: Der Hubzylinder befindet sich vor äußeren Einflüssen geschützt im Hubschlitten. Auch Motor und Hydraulikaggregat sind komplett abgedeckt.

Keine Mastersäule - alle Funktionen stehen an jeder Radgreifersäule zur Verfügung.

Die Großserienproduktion in unseren ISO-zertifizierten Produktionsstätten ermöglicht eine konstant hohe Fertigungsqualität.

Leicht verständliche Symbole und übersichtliche Drucktaster erleichtern das Bedienen. Software Updates erfolgen über SD-Karte.

Not-Halt Taster an jeder Säule vorhanden.

Easy Drive: Leichtlaufrollen machen das Einrichten des Arbeitsplatzes buchstäblich zum Kinderspiel.

Die Gleichlaufregelung garantiert absoluten Synchronlauf aller Hubeinheiten - auch bei ungleicher Lastverteilung.

HIGHLIGHTS IM DETAIL

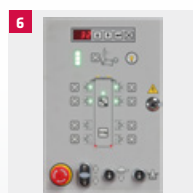
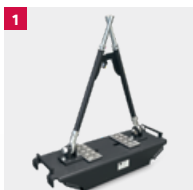

1 Hinterer Aufnahmeadapter mit zusätzlichen Sicherungsstangen

2 Vorderer Aufnahmeadapter mit verschiedenen Aufnahmeadaptern

3 Verfahrdeichsel mit selbständig einfederndem Lenkfahrwerk, Doppelrolle und integrierter Feststellbremse verhindert ein unbeabsichtigtes Wegrollen der Hubeinheit

4 Gabelstapler-Adapter ermöglichen einen schnellen und bequemen Transport der Radgreifer in der Werkstatt

5 Verwendbar bei Traktoren mit einem Abstand von min. 1.100 mm zwischen den Rädern

6 Die übersichtlich angebrachten Bedienelemente zeichnen die Bedienfreundlichkeit der Radgreifanlage aus

HYDROLIFT MIT AGRAR-ADAPTER

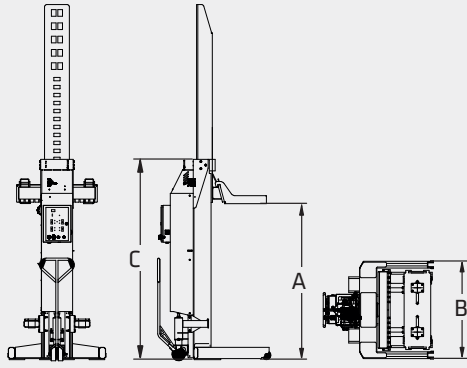

Modell HYDRO-LIFT	S3 6,2	S3 7,5	S2 8,2
Tragfähigkeit je Hubeinheit	6,2 t	7,5 t	8,2 t
Hubzeit	65 sec.	65 sec.	78 sec.
Senkzeit	54 sec.	54 sec.	54 sec.
Hubzyklen bei Volllast	14	14	14
Antriebsleistung	3 kW	3 kW	3 kW
A Hub	1753 mm	1753 mm	1759 mm
B Breite	1107 mm	1107 mm	1156 mm
C Höhe	2260 mm	2260 mm	2590 mm
Gewicht je Hubeinheit	630 kg	630 kg	730 kg

ZUBEHÖR

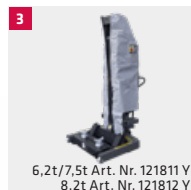
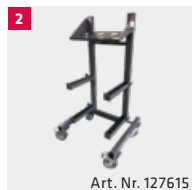
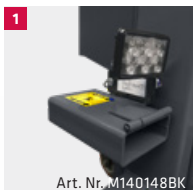

- 1** LED Beleuchtungs-Kit 2 St.
- 2** SmartCart Agrar - Trolley für die Traktoradapter
- 3** Schutzhaube - Strahlwasserschutz für HydroLift Radgreifersäule