

BLITZ

TECNICA GONFIAGGIO MISURAZIONE PNEUMATICI

REGOLATORI DI PRESSIONE PER PNEUMATICI PORTATILI

REGOLATORI DI PRESSIONE PER PNEUMATICI STAZIONARI



Blitz[®]

COMODO

I REGOLATORI DI PRESSIONE PNEUMATICI PORTATILI CON RACCORDO FLESSIBILE SONO CONTINUAMENTE COLLEGATI ALLA RETE PNEUMATICA E, PERTANTO, SONO PARTICOLARMENTE ADATTI PER IL PRIMO COMPLETO GONFIAGGIO DEI PNEUMATICI. GRAZIE AL COMANDO A LEVA 1 ADATTO IN EGUAL MODO PER DESTRI MANO E MANCINI È POSSIBILE VERIFICARE INTUITIVAMENTE LA PRESSIONE DELL'ARIA DIRETTAMENTE NELL'AUTOMEZZO, PER EFFETTUARE QUINDI UN GONFIAGGIO OPPURE SCARICO D'ARIA. IL MANOMETRO DI PRECISIONE INTEGRATO NEL REGOLATORE DELLA PRESSIONE DEI PNEUMATICI FORNISCE ALLO STESSO TEMPO TUTTE LE NECESSARIE INFORMAZIONI CON LA MASSIMA AFFIDABILITÀ.

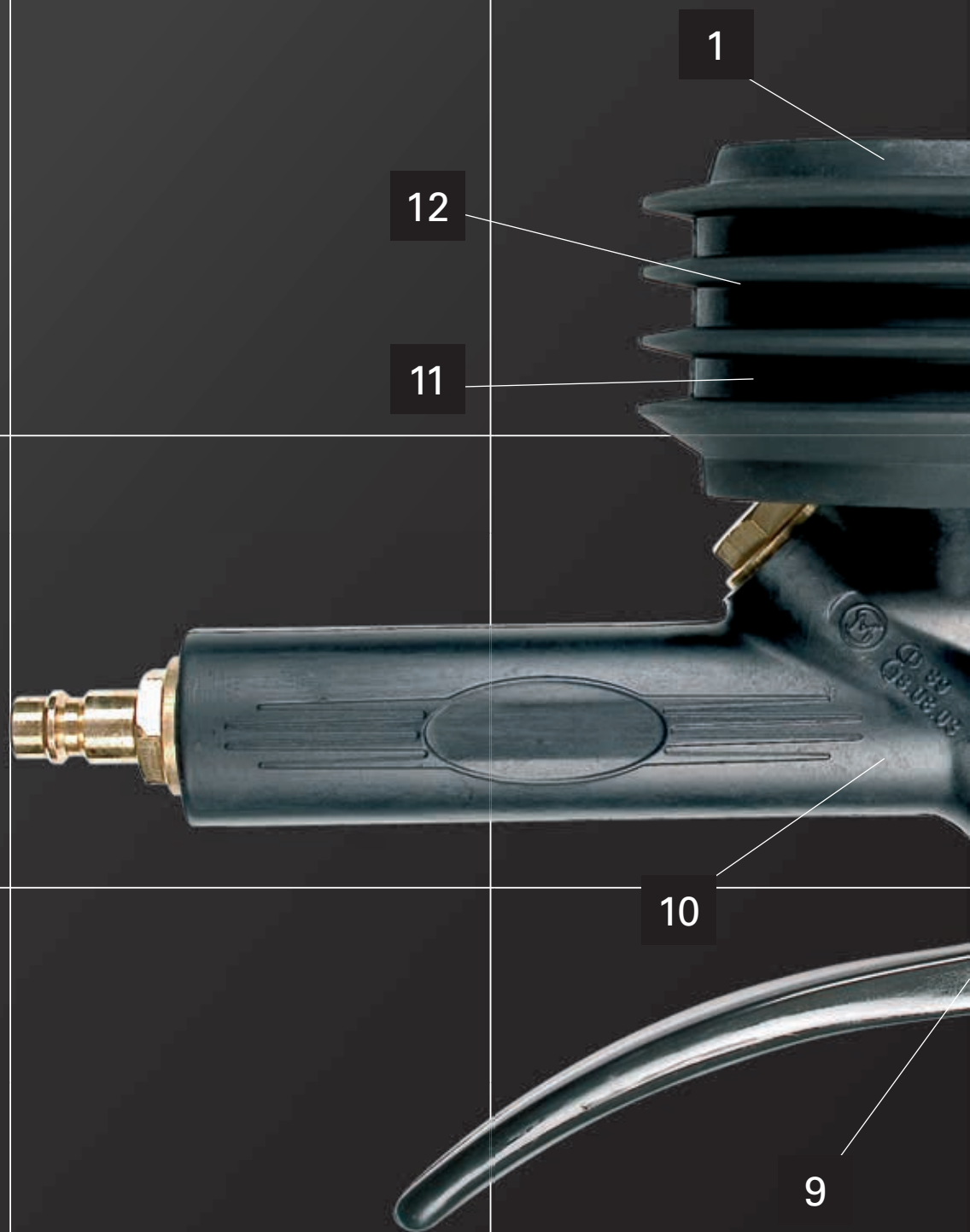

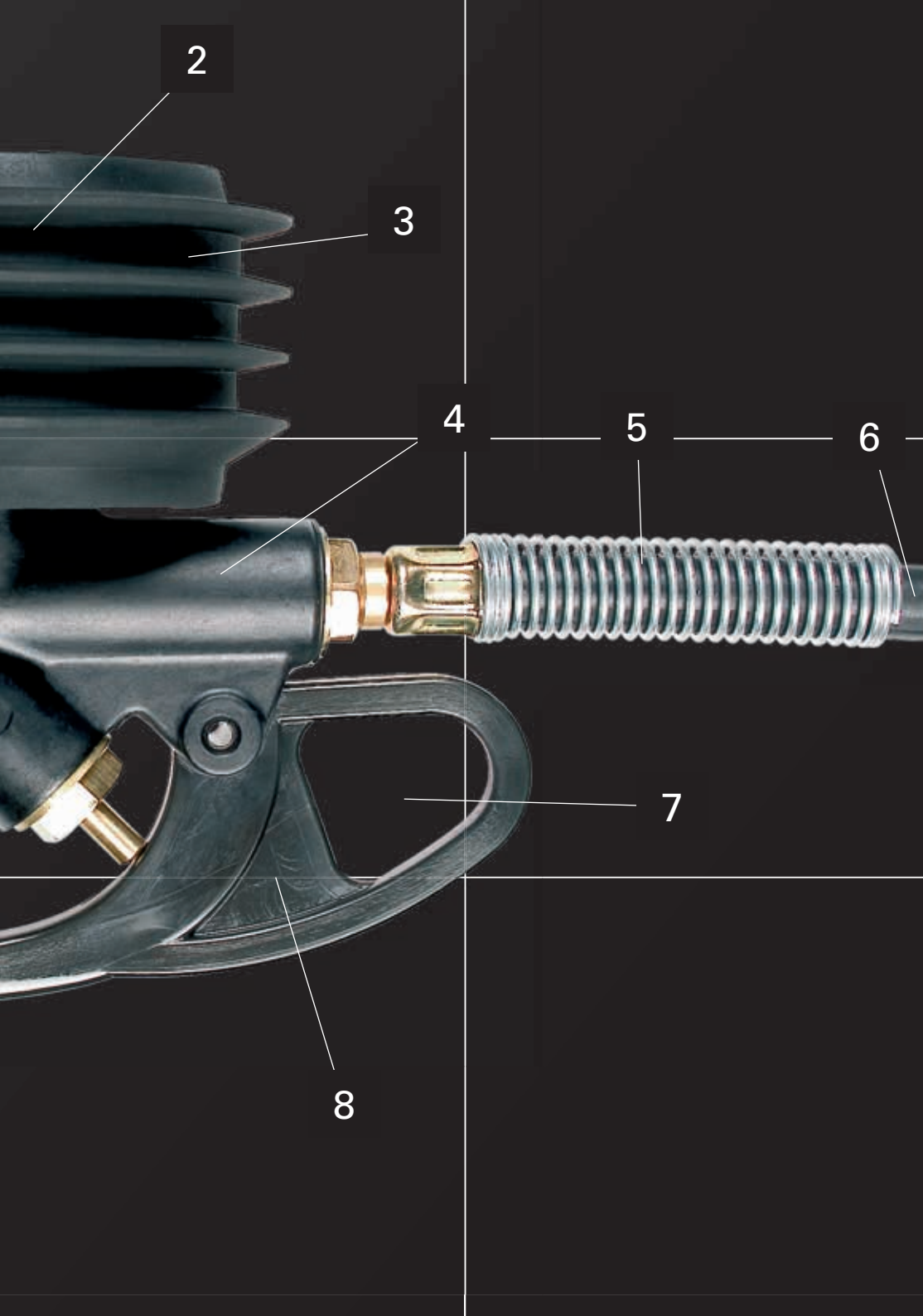

■ **1. CAPPA PROTETTIVA DI GOMMA FLEX4** Protegge il sistema meccanico ad alta precisione del manometro con la massima affidabilità contro scosse esterne. ■ **2. SICURO CONTRO SOVRAPPRESSIONE** I meccanismi di protezione integrati evitano danneggiamenti nel manometro in caso di un eccessivo aumento di pressione involontario. ■ **3. MANOMETRO DI PRECISIONE FACILMENTE LEGGIBILE** Il quadrante¹ grande 80 mm offre molto spazio per una dicitura generosa e leggibile in maniera ottimale. ■ **4. FORMA COSTRUTTIVA A PESO OTTIMIZZATO** Grazie all'utilizzo di leghe leggere d'alluminio e materiali sintetici antiurto viene ridotto al massimo il peso complessivo. ■ **5. ROTAZIONE ANTIPIEGA² INTEGRATA** Stabilizza il tubo flessibile di gonfiaggio in uscita e garantisce in tal modo una lunga durata e un'usura chiaramente ridotta. ■ **6. TUBO FLESSIBILE DI GONFIAGGIO³ LUNGO 500 MM** Perfino le valvole difficilmente accessibili possono essere aggiunte in maniera ottimale – infatti, la libertà di movimento rimane sempre completamente conservata. ■ **7. OCCHIELLO DI SOSPENSIONE² INTEGRATO** Con l'occhiello di sospensione integrato nella leva di comando è possibile alimentare rapidamente e facilmente il regolatore di pressione dei pneumatici. In questo modo si evitano con efficacia anche pericoli di inciampare sui tubi flessibili. ■ **8. FORMA COSTRUTTIVA ERGONOMICA** Le dimensioni compatte con il manometro di precisione leggibile in maniera ottimale garantiscono un impiego facile sia ai destrimano che ai mancini. ■ **9. COMANDO AD UNA LEVA⁴** Tutte le funzioni di comando possono essere attivate con una mano: test, gonfiaggio e scarico. ■ **10. OMOLOGAZIONE PTB⁵** Tutti i regolatori di pressione per pneumatici BLITZ possiedono l'omologazione dell'istituto fisico-tecnico di Braunschweig (PTB).

¹ Nel modello Pneumax 63 mm

² Non nel modello Pneumax.

³ Nel modello Pneumax 300 mm.

⁴ Nel modello Pneumax lo scarico si trova sul lato di comando.

⁵ Non nel modello Pneumax e Pneujet.



PORTATILE

I REGOLATORI DI PRESSIONE PER PNEUMATICI PORTATILI CON SERBATOIO D'ALIMENTAZIONE HANNO SEMPRE A BORDO ARIA COMPRESSA – NEL MODELLO PNEUSTAR 2 IN FIN DEI CONTI SONO 6 LITRI. INTAL MODO AL GONFIAGGIO DEI PNEUMATICI È GARANTITA UN'ASSOLUTA LIBERTÀ DI MOVIMENTO. VENGONO A MENO QUEI FASTIDIOSI TUBI FLESSIBILI DI COLLEGAMENTO. IL RIFORNIMENTO DEL SERBATOIO D'ALIMENTAZIONE CON ARIA COMPRESSA NON È MENO CONFORTEVOLE – BASTA APPOGGIARE LA CAMPANA DI RIFORMIMENTO CON LA VALVOLA DI GONFIAGGIO FORNITA IN DOTAZIONE, ECCO FATTO! MA IL MISURATORE DI GONFIAGGIO DEI PNEUMATICI È ALLO STESSO TEMPO SEMPRE BEN ORDINATO E PRONTO PER NUOVI INTERVENTI.



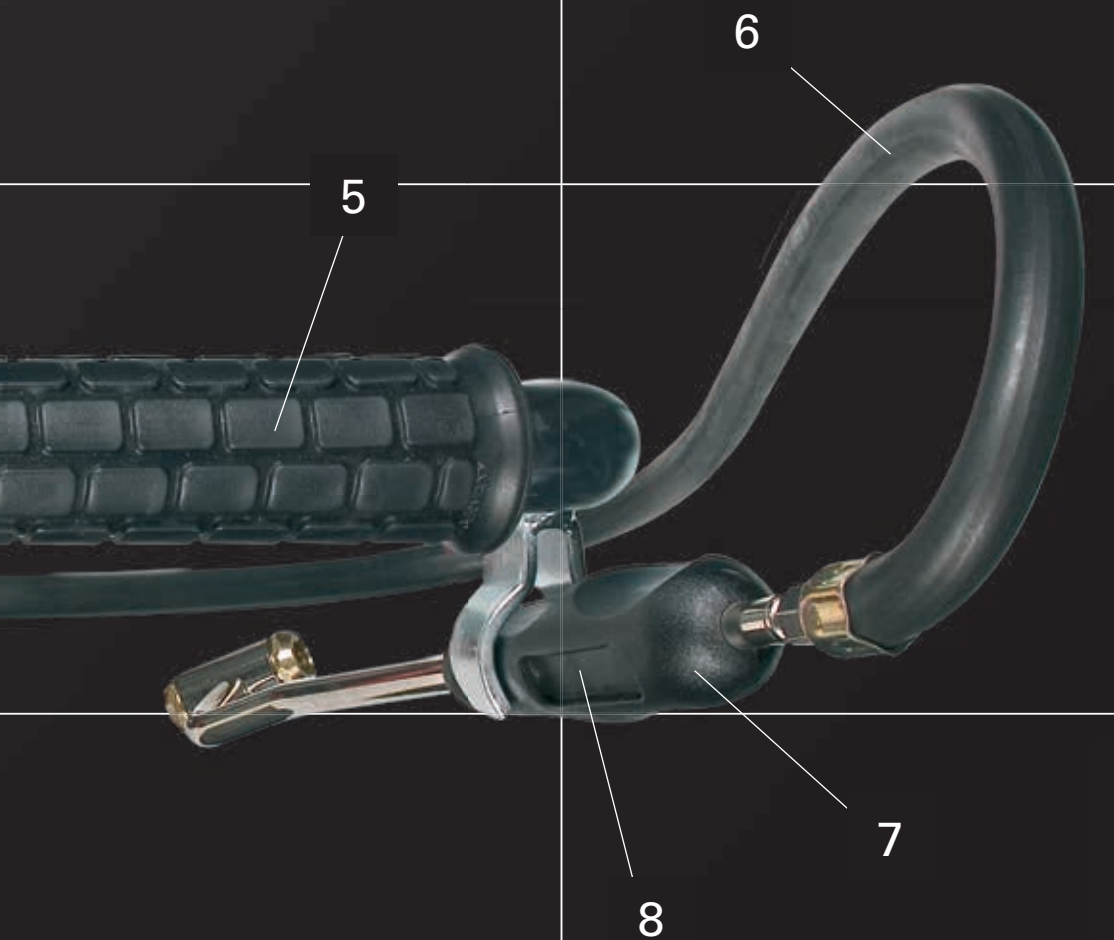

■ **1. MANOMETRO DI PRECISIONE DISPOSTO IN DIAGONALE (Ø 160 MM)** Garantisce uno scarico d'acqua ottimale e una leggibilità esente da fastidiosi riflessi. ■ **2. SERBATOIO D'ALIMENTAZIONE D'ARIA COMPRESSA¹** La scorta mobile d'aria compressa in versione zincata con una capacità di 6 litri. ■ **3. LASTRA DI SICUREZZA INTERCAMBIABILE** L'agevolazione di servizio da noi va scritta in maiuscolo – per la riduzione dei costi di manutenzione. ■ **4. GRANDE DISTANZA TRA LA CAMPANA DI RIFORMIMENTO E IL MANOMETRO¹** Per proteggere il manometro di precisione al sollevamento del regolatore di pressione dei pneumatici dal dispositivo di rifornimento. ■ **5. IMPUGNATURA DI GOMMA ERGONOMICA** Il maneggevole materiale compatibile per la pelle garantisce un piacevole comfort di trasporto del regolatore di pressione dei pneumatici. ■ **6. TUBO FLESSIBILE DI GONFIAGGIO LUNGO 800 MM** In combinazione con il connettore per distributori al doppio lato di serie si possono raggiungere in maniera ottimale perfino le valvole difficilmente accessibili – le mani rimangono sempre ben pulite. ■ **7. FORMA COSTRUTTIVA A PESO OTTIMIZZATO** Grazie all'utilizzo di leghe leggere d'alluminio e materiali sintetici antiurto viene ridotto al massimo il peso complessivo. ■ **8. SOVRAPPRESSIONE SICURA FINO A 16 BAR** I meccanismi di protezione integrati evitano danneggiamenti nel manometro in caso di un eccessivo aumento di pressione involontario. ■ **9. ISPOSITIVO DI RIFORMIMENTO AUTOMATICO¹** Il dispositivo di rifornimento consiste di campana di rifornimento e valvola di gonfiaggio (controprezzo), e serve allo stesso per conservare il regolatore di pressione dei pneumatici. ■ **10. COMANDO A DUE PULSANTI** Pulsanti di comando ben dosabili, protetti contro spruzzi d'acqua e polvere, per la funzione di gonfiaggio e scarico. ■ **11. OMOLOGAZIONE PTB** Tutti i regolatori di pressione per pneumatici BLITZ possiedono l'omologazione dell'istituto fisico-tecnico di Braunschweig (PTB). ■ **12. PIEDI D'APPOGGIO ELASTOMERICI** La proprietà del materiale fortemente ammortizzante serve per proteggere il manometro in caso di un appoggio poco morbido. ■ **13. BARICENTRO BASSO** L'intelligente costruzione garantisce una sicurezza di posizionamento particolarmente elevata.

¹ Non nel modello Pneutest.



STAZIONARIO

I REGOLATORI DI PRESSIONE PER PNEUMATICI STAZIONARI VENGONO FISSATI AL PAVIMENTO O DIRETTAMENTE ALLA PARETE PER MEZZO DI UNA COLONNA MONTANTE. LA SEPARAZIONE SPAZIALE DEI REGOLATORI DI PRESSIONE PER PNEUMATICI DAI PNEUMATICI DA GONFIARE VIENE IN PARTICOLARE PRESCRITTA DALLE ASSOCIAZIONI DI CATEGORIA PROFESSIONALE, PER ESEMPIO IN PNEUMATICI DI AUTOMEZZI COMMERCIALI CON PRESSIONI DI OLTRE 3,3 BAR.



1

9

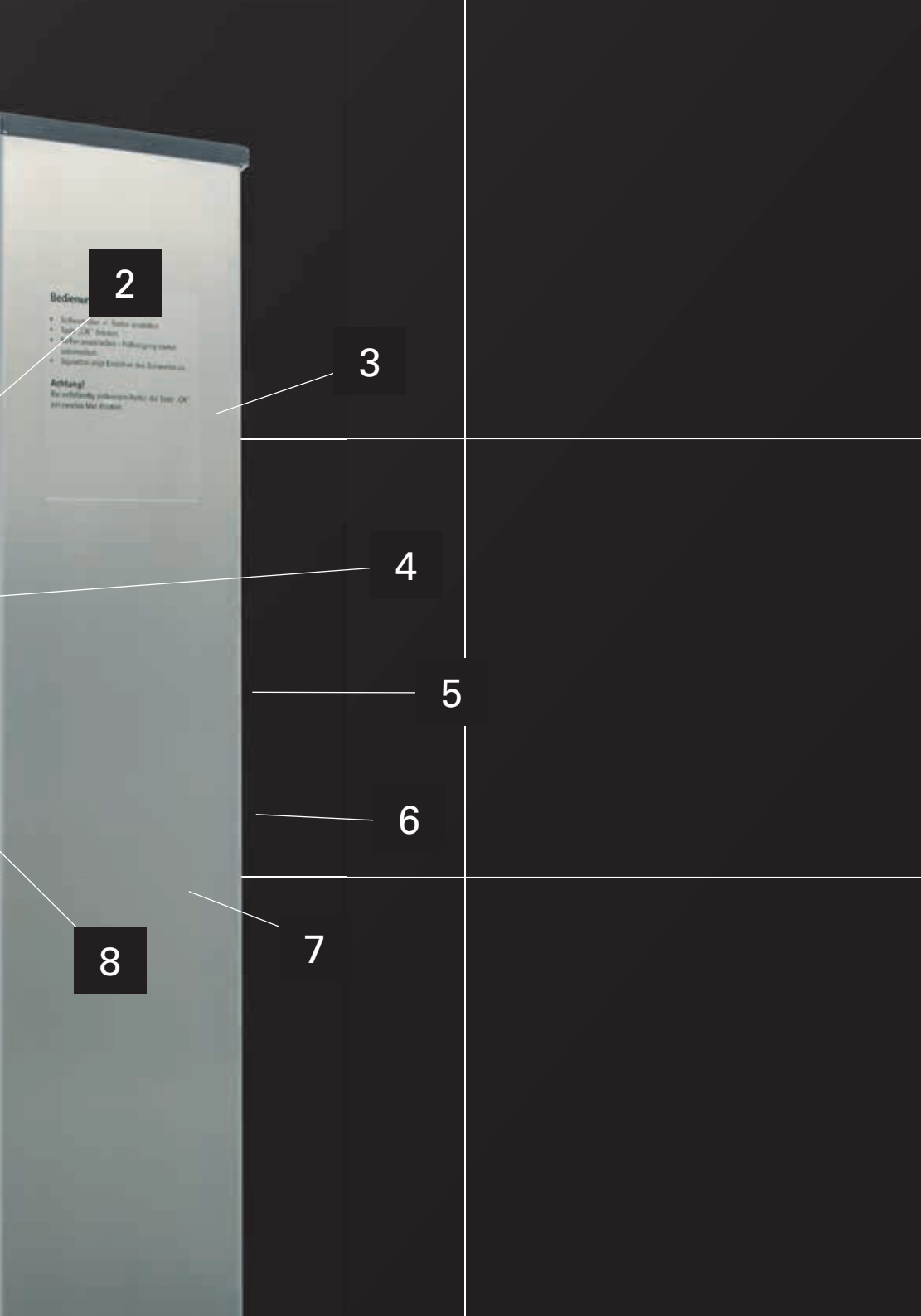

■ **1. DISPLAY¹ LCD con sfondo illuminato** Il display LCD alfanumerico mostra un contrasto particolarmente intenso e, pertanto, garantisce una buona leggibilità. Questo è previsto per la visualizzazione del valore nominale e del valore reale nonché di diverse informazioni di stato.

■ **2. MANOMETRO DI PRECISIONE CON GRANDE QUADRANTE²** Garantisce una leggibilità ottimale anche da una grande distanza.

■ **3. RESISTENTE ALLA CORROSIONE E ROBUSTO** I regolatori di pressione per pneumatici stazionari possiedono robusti alloggiamenti nonché elementi di comando in versione antivandalismo. Il supporto da parete ovvero la colonna montante sono o in zinco oppure in acciaio temperato nel modello Automatic 4. Tutti i componenti elettronici dei modelli Automatic 4 sono sigillati in alloggiamenti resistenti alle condizioni meteorologiche.

■ **4. AUTODIAGNOSI¹** Un microcontroller integrato controlla continuamente tutti i componenti. Eventuali disfunzioni o punti non ermetici vengono in tal modo rapidamente riconosciuti e visualizzati sul display LCD.

■ **5. STAFFA DI SOSTEGNO PER IL TUBO FLESSIBILE DI GONFIAGGIO** Il generoso dimensionamento facilita notevolmente la sistemazione del tubo flessibile di riempimento quando non viene utilizzato.

■ **6. TUBO FLESSIBILE DI GONFIAGGIO LUNGO** Con 10 m (Automaster 4/Automatic 4) e 12 m (Pneutruck) lunghezza, per ottenere una libertà di movimento ottimale.

■ **7. OMOLOGAZIONE PTB** Tutti i misuratori di gonfiaggio per pneumatici BLITZ possiedono l'omologazione dell'istituto fisico-tecnico di Braunschweig (PTB).

■ **8. SERVIZIO AGEVOLATO¹** Nello sviluppo del modello Automatic 4 risp. Automaster Serie 4 abbiamo dato la massima importanza ad un'accessibilità ottimale. La struttura modulare dei regolatori di pressione per pneumatici soddisfa infatti questa rivendicazione.

■ **9. SENSETOUGH TASTI¹** Attraverso i SenseTouch tasti (capacitivi) a corsa corta è possibile regolare facilmente e soprattutto rapidamente il valore nominale desiderato.

¹ Solo nel modello Automatic 4 e Automaster 4.

² Solo nel modello Pneutruck.



PEUMAX

PNEUREX

PNEUJET

	Kombi		Kombi		Kombi		Pneurex 1	Pneurex 1	Pneurex 2	Pneurex 2		Pneujet 1
PRESSIONE DI GONFIAGGIO MAX.	10/140 BAR/PSI	10/140 BAR/PSI	4/58 BAR/PSI	12/170 BAR/PSI	4/58 BAR/PSI	12/170 BAR/PSI	4/58 BAR/PSI	12/170 BAR/PSI	4/58 BAR/PSI	12/170 BAR/PSI	25/350 BAR/PSI	25/350 BAR/PSI
ALIMENTAZIONE DI PRESSIONE	10 BAR	10 BAR	4 BAR	12 BAR	4 BAR	12 BAR	4 BAR	12 BAR	4 BAR	12 BAR	25 BAR	25 BAR
DEVIAZIONE	* BAR	* BAR	* BAR	* BAR	* BAR	* BAR	* BAR	* BAR	* BAR	* BAR	* BAR	* BAR
MANOMETRO Ø	63 MM	63 MM	80 MM	80 MM	80 MM	80 MM	80 MM	80 MM	80 MM	80 MM	80 MM	80 MM
LUNGHEZZA DEL TUBO FLESSIBILE	300 MM	300 MM	500 MM	500 MM	500 MM	500 MM	500 MM	500 MM	500 MM	500 MM	500 MM	500 MM
ADATTATORE VALVOLA**	1	1 2	1	1	1 2	1 2	3	3	5	5	4	3
LUNGHEZZA	150 MM	150 MM	240 MM	240 MM	240 MM	240 MM	240 MM	240 MM	240 MM	240 MM	240 MM	240 MM
LARGHEZZA	90 MM	90 MM	100 MM	100 MM	100 MM	100 MM	100 MM	100 MM	100 MM	100 MM	100 MM	100 MM
ALTEZZA	160 MM	160 MM	170 MM	170 MM	170 MM	170 MM	170 MM	170 MM	170 MM	170 MM	170 MM	170 MM
PESO	0,8 KG	0,8 KG	0,9 KG	0,9 KG	1,0 KG	1,0 KG	1,0 KG	1,0 KG	1,0 KG	1,0 KG	1,0 KG	1,0 KG
	con raccordo flessibile, non tarabile		con raccordo flessibile, tarabile									

* Precisione di lettura secondo CEE / 86 / 217

** Assegnazione a pagina 11

mit Schlauchanschluß, nicht eichfähig



PNEUMAX Regolatori di pressione per pneumatici portatili con cappa protettiva di gomma FLEX4, tubo flessibile di gonfiaggio lungo 300 mm e manometro di precisione ø 63 mm.

Applicazioni tipiche

- I lavori domestici e del fai da te



PNEUREX Regolatori di pressione per pneumatici portatili ad alta potenza con cappa protettiva di gomma FLEX4, comando a una leva, tubo flessibile di gonfiaggio lungo 500 mm e manometro di precisione tarabile ø 80 mm.

Applicazioni tipiche

- Officine per autoveicoli e camion
- Gommisti
- Parchi macchine



PNEUJET Regolatori di pressione per pneumatici portatili ad alta potenza con cappa protettiva di gomma FLEX4, comando a una leva, tubo flessibile di gonfiaggio lungo 500 mm e manometro di precisione ø 80 mm.

Applicazioni tipiche

- Pneumatici con particolari rivendicazioni di pressione, per esempio di aeroplani



PNEUSTAR 2

PNEUTEST

N₂

	10/140 BAR/PSI	10/140 BAR/PSI	10/140 BAR/PSI
PRESSIONE DI GONFIAGGIO MAX.			
ALIMENTAZIONE DI PRESSIONE	15 BAR	15 BAR	10 BAR
DEVIAZIONE	* BAR	* BAR	* BAR
MANOMETRO Ø	160 MM	160 MM	160 MM
LUNGHEZZA DEL TUBO FLESSIBILE	800 MM	800 MM	800 MM
ADATTATORE VALVOLA**	3	3	3
LUNGHEZZA	270 MM	270 MM	270 MM
LARGHEZZA	200 MM	200 MM	200 MM
ALTEZZA	670 MM	670 MM	560 MM
PESO	6,1 KG	6,1 KG	5,5 KG

con serbatoio d'alimentazione, tarabile

con raccordo flessibile, tarabile

* Precisione di lettura secondo CEE / 86 / 217

** Assegnazione a pagina 11



PNEUSTAR 2/ PNEUSTAR 2 N₂ Regolatori di pressione per pneumatici con serbatoio d'alimentazione aria compressa, dispositivo di riempimento automatico, tubo flessibile di gonfiaggio lungo 500 mm e manometro di precisione Ø 160 mm.

Applicazioni tipiche

- Distributori di carburante
- Ricevimento diretto in officine di autoveicoli



PNEUTEST Regolatori di pressione per pneumatici con raccordo flessibile, tubo flessibile di gonfiaggio lungo 500 mm e manometro di precisione Ø 160 mm.

Applicazioni tipiche

- Officine per autoveicoli e camion
- Parchi macchine



Automatic 4 W 9,5

Automatic 4 S 9,5

Automaster 4 W 9,5

PRESSIONE DI GONFIAGGIO MAX.

9,5/- BAR/PSI

9,5/- BAR/PSI

9,5/- BAR/PSI

ALIMENTAZIONE DI PRESSIONE

12/16 BAR

12/16 BAR

12/16 BAR

DEVIAZIONE

< 0,08 BAR

< 0,08 BAR

< 0,08 BAR

MANOMETRO Ø

63 MM

63 MM

80 MM

LUNGHEZZA DEL TUBO FLESSIBILE

10 M

10 M

10 M

COLLEGAMENTO

230/50 VHZ(VA)

230/50 VHZ(VA)

230/50 VHZ(VA)

ADATTATORE VALVOLA**

5

5

5

LUNGHEZZA

170 MM

170 MM

170 MM

LARGHEZZA

340 MM

340 MM

340 MM

ALTEZZA

330 MM

1300 MM

330 MM

PESO

9,3 KG

23,7 KG

9,3 KG

calibrata

con funzione pressione d'assetto,
calibrata

* Assegnazione a pagina 11



AUTOMATIC 4 Regolatore di pressione per pneumatici elettronico stazionario con tasti a corsa corta per la preselezione della pressione desiderata nei pneumatici, sistema automatico di gonfiaggio e test, tubo flessibile spiralato lungo 10 m e display LCD con sfondo illuminato.

Applicazioni tipiche

- Distributori di carburante
- Officine per autoveicoli e camion
- Gommisti
- Parchi macchine
- Imprese con camion e autobus
- Spedizionieri
- Comuni



AUTOMASTER 4 Regolatore di pressione per pneumatici elettronico stazionario specialmente concepito per il montaggio dei pneumatici ad una pressione supplementare regolabile fino al raggiungimento della pressione d'assetto, sistema di gonfiaggio e test automatico, tubo flessibile liscio lungo 8 m e display LCD con sfondo illuminato.

Applicazioni tipiche

- Distributori di carburante
- Officine per autoveicoli e camion
- Gommisti
- Parchi macchine
- Imprese con camion e autobus
- Spedizionieri
- Comuni



Pneutruck W 10

Pneutruck S 10

PRESSIONE DI GONFIAGGIO MAX.

10/140 BAR/PSI

10/140 BAR/PSI

ALIMENTAZIONE DI PRESSIONE

10 BAR

10 BAR

DEVIAZIONE

* BAR

* BAR

MANOMETRO Ø

160 MM

160 MM

LUNGHEZZA DEL TUBO FLESSIBILE

12 M

12 M

ADATTATORE VALVOLA

5

5

LUNGHEZZA

205 MM

205 MM

LARGHEZZA

195 MM

195 MM

ALTEZZA

485 MM

1495 MM

PESO

9,0 KG

25,2 KG

tarabile

* Precisione di lettura secondo CEE / 86 / 217



PNEUTRUCK Segolatori di pressione per pneumatici stazionari con tasti più/meno per i cicli di gonfiaggio e scarico, tubo flessibile liscio lungo 12 m e manometro di precisione ø 160 mm.

Applicazioni tipiche

- Distributori di carburante
- Officine per autoveicoli e camion
- Gommisti
- Parchi macchine
- Imprese con camion e autobus
- Spedizionieri
- Comuni



■ 1. NIPPOLO AD INNESTO LEVA ■ 2. ADATTATORE VALVOLA PER PNEUMATICI DI BICICLETTE ■ 3. CONNETTORE PER DISTRIBUTORI A DUE LATI ■ 4. ADATTATORE A VITE PER VALVOLA ■ 5. CONNETTORE A VALVOLA CON LEVA



■ **1. MANEGGEVOLEZZA – COMFORT DI IMPIEGO** Particolarmente nel ramo dei distributori di carburante è necessario considerare i destinatari tipici. Per esempio, le donne danno molta importanza ad un peso ridotto mentre i grandi tasti di comando contano un ruolo determinante – piccole che semplificano enormemente i cicli di gonfiaggio e test. Dopotutto le esperienze positive mettono positivamente in luce sia il distributore di carburante che il suo gestore. ■ **2. QUALITÀ – FORMA DI COSTRUZIONE ROBUSTA** Se un regolatore di pressione per pneumatici è disponibile al pubblico, è da considerare anche una certa eventualità di casi di „vandalismo base“. Ma anche nel tipico contesto di un’officina un regolatore di pressione per pneumatici è soggetto a notevoli aspettative. Qui le apparecchiature molto spesso cadono a terra. Le cappe protettive di gomma FLEX4 ovvero i piedi d’appoggio elastomerici antiurto a questo proposito evitano il peggio. ■ **3. Garanzia ricambi – ritaratura** Proprio a causa del pericolo di vandalismo è molto importante avere una sufficiente scorta di ricambi disponibile in loco. Lo stesso vale anche per la ritaratura. La prima taratura spesso già eseguita in fabbrica vale per un periodo di due anni. Molti apparecchi economici disponibili sul mercato, a causa della forma costruttiva un po’ più semplificata non possono però essere più tarati. ■ **4. SICUREZZA – NUOVE TECNOLOGIE** Molto spesso la pressione dei pneumatici viene sottovalutata. Infatti, una pressione non corretta dei pneumatici è la causa più frequente di incidenti stradali. I regolatori di pressione per pneumatici della BLITZ cercano di rendere il più facile possibile il controllo della pressione dei pneumatici grazie all’ergonomia e all’utilizzo di recentissime tecnologie. Un piccolo contributo, ma forse decisivo, per agire una maggiore consapevolezza di una corretta pressione dei pneumatici e con ciò un comportamento di marcia più sicuro.

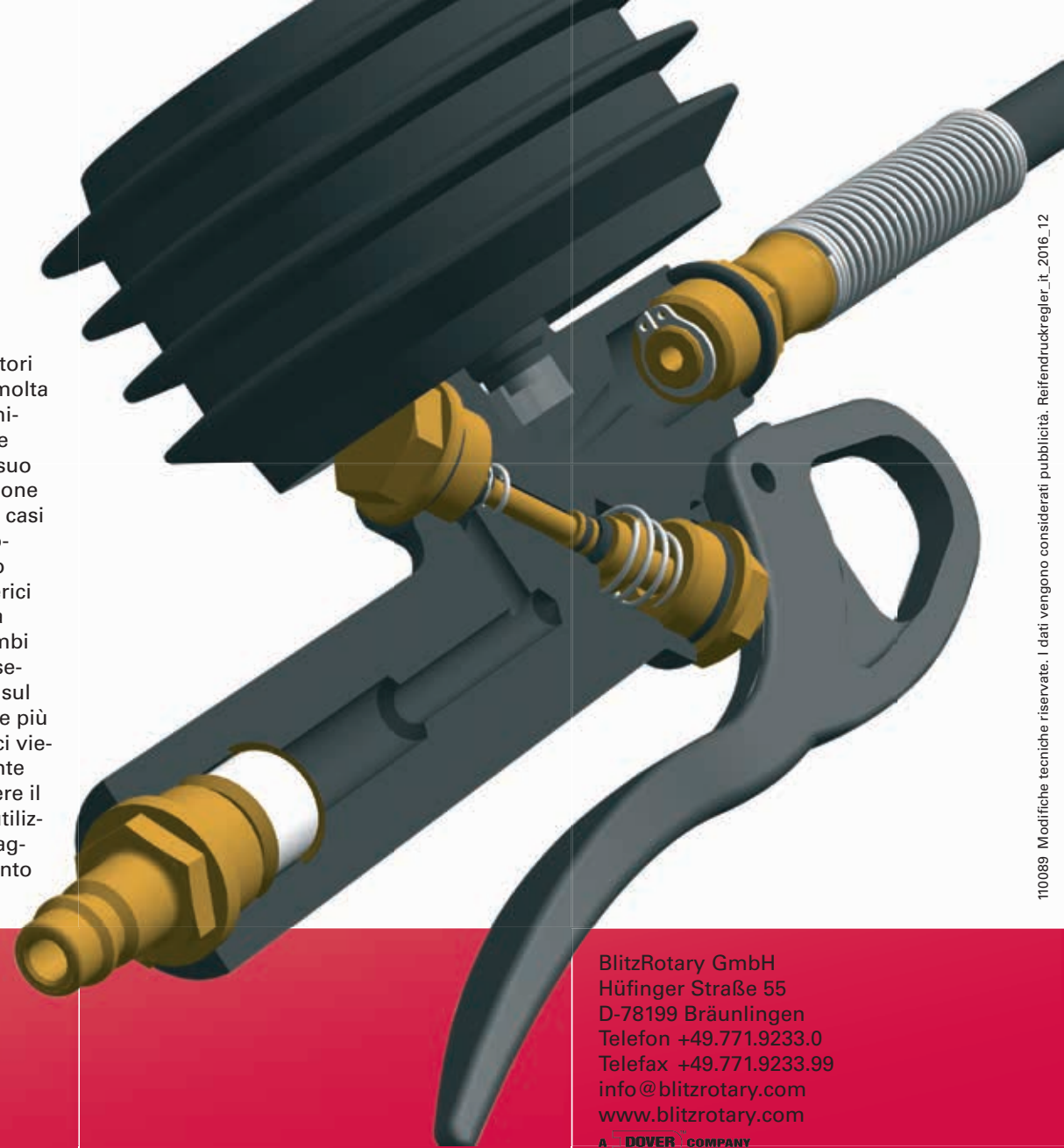

Blitz[®]

BlitzRotary GmbH
Hüfanger Straße 55
D-78199 Bräunlingen
Telefon +49.771.9233.0
Telefax +49.771.9233.99
info@blitzrotary.com
www.blitzrotary.com

A DOVER COMPANY

