

THE WAY TO THE FUTURE

TOMORROW SERIES

Tecnología revisada que se junta con un diseño moderno. Los elevadores de 2 columnas de la **Tomorrow Series** de Rotary llevan inmediatamente a su taller hacia el futuro. Testados para 20000 ciclos y diseñados para la conexión online a Internet TEq-Link, su taller estará preparado para todas las innovaciones que están por venir.

+ FIABLES Y POTENTES: rendimiento constante incluso bajo las condiciones más exigentes
+ FLEXIBLES Y VERSÁTILES: tres posibles anchos de instalación para satisfacer cualquier necesidad del taller y aplicables a una amplia gama de vehículos diferentes
+ MODERNOS Y DE PRIMERA CALIDAD: un aspecto contemporáneo que se combina con la calidad premium de los componentes

SPMA42-X

La geometría de los brazos está diseñada para elevar coches con una gran distancia entre ejes, vehículos comerciales y furgonetas. Configuración asimétrica de los brazos (dos brazos largos y dos cortos).

SPM42-XL

Configuración simétrica de los brazos (cuatro brazos largos). Diseñado para la elevación de furgonetas con una gran distancia entre ejes.

Capacidad

4.2 t

SPM55-XEL

La geometría de los brazos está diseñada para elevar vehículos comerciales y furgonetas con una gran distancia entre ejes, así como turismos y vehículos blindados. Versión con dos brazos largos de 3 etapas y dos brazos cortos de 4 etapas.

Capacidad

5.5 t

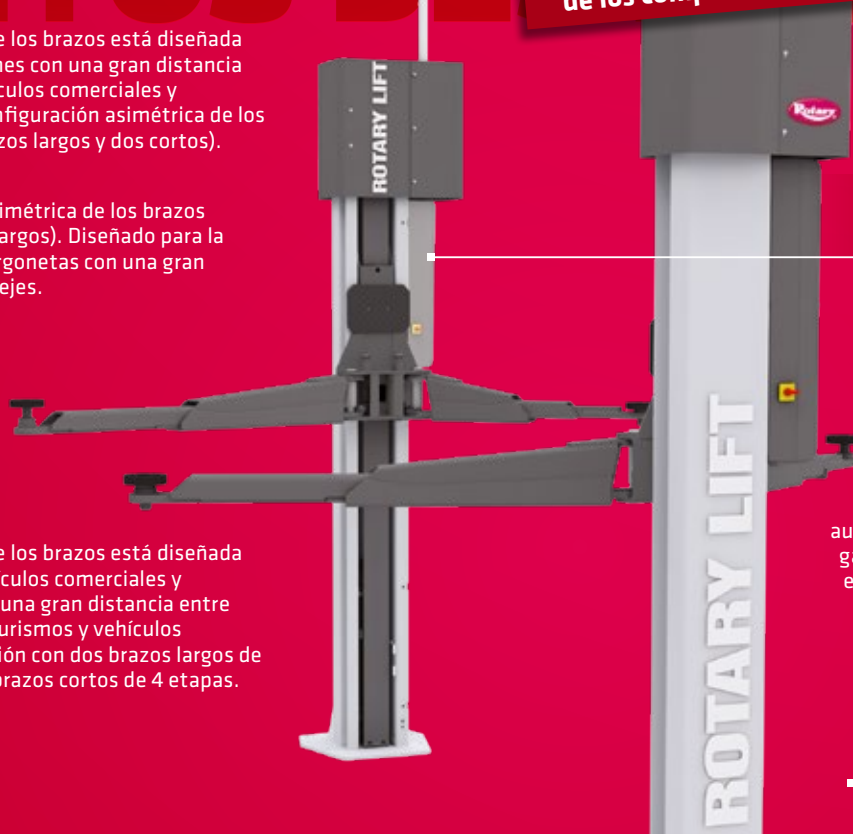

Versiones E equipadas con panel de mando y Kit de energía.

Bloqueo de brazos automáticamente al llegar al suelo. Geometría cónica con efecto auto-bloqueador.

Lubricación permanente y automática de las tuercas para garantizar un funcionamiento eficaz durante el movimiento de subida y bajada.

Equipado con un sistema acústico de aviso anti-aplaste y salvapie. Sin salvapies mecánicos.

PUNTOS DESTACADOS EN DETALLE



- 1** Posibilidad de instalación sin tubería arriba, ya que los cables pueden colocarse empotrados en el suelo.
- 2** Husillo de acero de alta resistencia, rosca fabricada en frío con rodillos para garantizar la máxima duración en el tiempo.
- 3** Kit de energía en modelos seleccionados.
- 4** Motor especial de alto rendimiento para garantizar potencia y duración en el tiempo.
- 5** Componentes premium.
 - + Polea de aluminio con función de refrigeración.
 - + Rodamientos de larga duración.
 - + Tuerca de carga de bronce un 50 % más larga.
 - + Motores con carcasa reforzada y refrigerada.
 - + Trabado firme y automático del brazo.



SUBIDA Y BAJADA

Subida y bajada controladas por un botón ubicado a una altura ergonómica.



INSTALACIÓN INTELIGENTE Y FLEXIBLE

Una mejora de hasta el 20 % en el tiempo de instalación. Gracias a la sincronización electrónica, se evita la instalación y el ajuste del cable de sincronización. Los elevadores pueden instalarse con flexibilidad gracias a las tres posiciones ajustables en anchura.



TOMORROW SERIES



MÁS ESPACIO PARA MOVERSE ALREDEDOR DEL VEHÍCULO

El diseño del elevador está bien aprovechado y garantiza el mínimo espacio ocupado en el taller.



ALTURA DE LOS TACOS

Altura mínima de los tacos, adaptada a la carga de vehículos blindados.

SPMA42-X - SPM42-XL

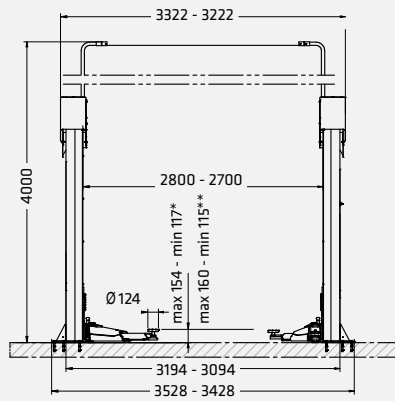

SPM55-XEL

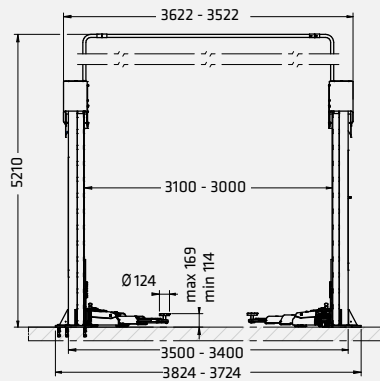

* SPMA42-X
** SPM42-XL

Modelo	SPMA42-X	SPM42-XL	SPM55-XEL
Capacidad	4200 kg	4200 kg	5500 kg
Carrera máx.	2042 mm	2042 mm	2052 mm
Tiempo de elevación	58 s	58 s	58 s
Altura de los topes mín.	117 mm	115 mm	114 mm
Altura de los topes máx.	153 mm	156 mm	169 mm
Altura de las columnas	2860 mm	2860 mm	3080 mm
Anchura de paso	2504 mm	2504 mm	2762 mm
Altura del techo mín.	4100 mm	4100 mm	5300 mm
Disposición de los brazos	asimétrica	simétrica	asimétrica
Longitud de los brazos delanteros mín.	525 mm	705 mm	705 mm
Longitud de los brazos delanteros máx.	981 mm	1330 mm	1790 mm
Longitud de los brazos traseros mín.	922 mm	705 mm	822 mm
Longitud de los brazos traseros máx.	1460 mm	1330 mm	1791 mm
Fuerza motriz	2x3.5 kW	2x3.5 kW	2x3.5 kW
Anchura	3428-3528 mm	3428-3528 mm	3724-3824 mm
Altura	4000 mm	4000 mm	5210 mm

	N. artículo	Doble panel de mando + Kit de energía
SPMA42-X	ROT.SP42X.198464	
SPMA42-XE	ROT.SP42X.199096	✓
SPM42-XL	ROT.SP42X.198877	
SPM42-XEL	ROT.SP42X.198761	✓
SPM55-XEL	ROT.SP55X.198839	✓



Todos los modelos de esta serie cuentan con botones de elevación/descenso y conectividad TEq-Link.



ACCESORIOS

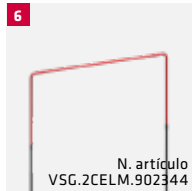

- 1** Juego de 8 soportes para los tacos. 4 calzos x H 89 mm + 4 calzos x H 127 mm, 2 abrazaderas de soporte para los calzos.
- 2** Juego de 4 espaciadores para los tacos. 4 calzos x H 200 mm + 2 abrazaderas de soporte para los calzos.
- 3** Juego de adaptadores para tacos para levantamiento del chasis. 1 juego con 4 unidades.
- 4** Juego tacos en U. 1 juego con 4 tacos.
- 5** Juego de tacos para vehículos TESLA. 1 juego con 4 tacos.
- 6** Juego de aumento de la altura del tendido de cables aéreo. Hasta + 1.5 m.
- 7** Cáncamo para el desplazamiento de las columnas (3.2 t - 3.5 t - 4.2 t). Facilita la instalación del elevador, reutilizable para otras instalaciones.
- 8** Instalación del cableado en el suelo. Permite enterrar los cables de conexión, eliminando el tendido de cables aéreos y cualquier limitación de altura, ideal para talleres con techos bajos.
- 9** Cáncamo para el desplazamiento de las columnas (5.5 t). Facilita la instalación del elevador, reutilizable para otras instalaciones.
- 10** Juego de placas estabilizadoras. 1 juego con 2 placas, permite la instalación del elevador incluso en calidades del hormigón inferiores a las requeridas.
- 11** Juego de rampitas para levantamiento de vehículos. 1 juego con 4 rampas, altura de rampa 60 mm.
- 12** Caballetes para alineado. 1 juego con 4 soportes.
- 13** Deposito magnético. 1 juego con 2 bandejas.
- 14** Apoyo kit para Mercedes Clase G. 1 juego de 4 tacos.
- 15** Apoyo kit para Sprinter/Crafter. 1 juego de 6 tacos, para Mercedes Sprinter y Volkswagen Crafter series antigua y nueva.
- 16** Apoyo kit para Ducato/Boxer/Jumper. 1 juego de 4 tacos, 2 delanteros y 2 traseros.
- 17** Juego de placas estabilizadoras (3.2 t). 1 juego con 2 placas, permite la instalación del elevador incluso en calidades del hormigón inferiores a las requeridas.