

THE WAY TO THE FUTURE

TOMORROW SERIES

Обновленная технология, определяющая современный дизайн. 2-х стоечные подъемники **Tomorrow Series** от Rotary мгновенно устремляют вашу мастерскую в будущее. Эти подъемники, прошедшие испытания в течение 20000 циклов и предназначенные для интернет-соединения TEq-Link онлайн, готовят вашу мастерскую ко всем будущим инновациям.

+ НАДЕЖНЫЕ И МОЩНЫЕ: безотказная работа даже в сложных условиях
+ ГИБКИЕ И УНИВЕРСАЛЬНЫЕ: три возможные ширины установки для удовлетворения любых потребностей автомастерской и обслуживания широкого спектра различных транспортных средств
+ СОВРЕМЕННЫЕ И ВЫСОКОКАЧЕСТВЕННЫЕ: современный дизайн и высокое качество компонентов

Благодаря электронной синхронизации исключается необходимость монтажа и регулировки кабеля выравнивания.

Очень низкие лапы с профилем, параллельным полу.

Автоматическая блокировка лап и автоматическая разблокировка на полу: коническая конструкция, обеспечивающая автоматическую блокировку.

Непрерывная автоматическая смазка ходовых гаек для гарантии эффективного функционирования при подъеме и опускании.



ОСНОВНЫЕ МОМЕНТЫ В ДЕТАЛЯХ



1 Асимметричные стойки, предназначенные для оптимизации рабочей ширины и занимаемой площади.

2 Винт из высокопрочной вальцованной стали для обеспечения максимальной долговечности.

3 Специальные высокопроизводительные двигатели для обеспечения высокой мощности и долговечности.



4 Высокое качество компонентов.

+ Бронзовая несущая ходовая гайка повышенной износостойкости для обеспечения полной безопасности.

+ Автоматическая блокировка лап и автоматическая разблокировка на полу: коническая конструкция, обеспечивающая автоматическую блокировку.



БЫСТРОТА И ПРОСТОТА РАБОТЫ

Рабочий пролет свободен от препятствий и все операции могут выполняться удобно и безопасно. На заказ поставляется пара опорных плит для полов, не соответствующих требованиям монтажа.



УМНЫЙ ГИБКИЙ МОНТАЖ

До 20% снижения времени на монтаж. Благодаря электронной синхронизации исключается необходимость монтажа и регулировки кабеля выравнивания. Подъемники обеспечивают гибкость установки благодаря возможности регулировки по трем размерам ширины.



МИНИМАЛЬНОЕ ТЕКУЩЕЕ ТЕХОБСЛУЖИВАНИЕ

Конструкция рабочих деталей позволяет упростить замену и техобслуживание, снизить стоимость владения и риска ошибки на критических для безопасности компонентах.



ПРОСТАВКИ

Проставки со снятием с двух сторон с минимальной высотой всего 80 мм.

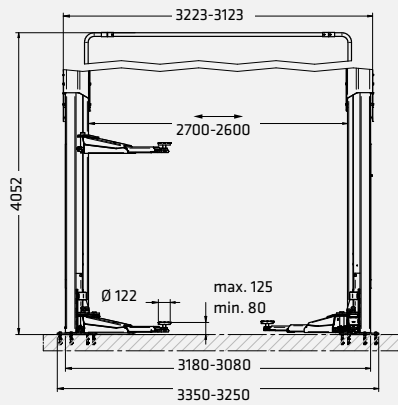
SPMA32-XER

Модель	SPMA32-XER
Грузоподъемность	3200 кг
Высота подъема, макс.	1990 мм
Время подъема	42 s
Высота накладки, мин.	80 мм
Высота накладки, макс.	125 мм
Ширина сквозного проезда	2472 - 2372 мм
Высота потолка, мин.	4150 мм
Расположение лап	симметричное
Длина поддерживающего кронштейна спереди, мин.	585 мм
Длина поддерживающего кронштейна спереди, макс.	1195 мм
Длина поддерживающего кронштейна сзади, мин.	585 мм
Длина поддерживающего кронштейна сзади, макс.	1195 мм
Ширина	3350 - 3250 мм
Высота	4052 мм

	Номер товара	Управление	Energy kit	TEq-Link	Электрическое питание
SPMA32-XER	ROT.SP32X.199379	кнопки	✓	✓	400/3/50 Гц



ВАРИАНТ

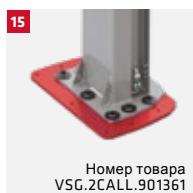
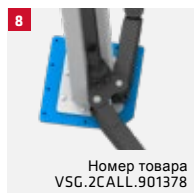
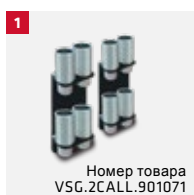

- 1** Комплект из 8 распорок для проставок. 4 распорки Н 89 мм + 4 распорки Н 127 мм, 2 опорных кронштейна распорок.
- 2** Комплект из 4 распорок для проставок. 4 распорки Н 200 мм, 2 опорных кронштейна распорок.
- 3** Комплект переходников для проставок для захвата рамы. 1 комплект из 4 шт.
- 4** Комплект U-образных проставок. 1 комплект из 4 проставок.
- 5** Комплект проставок для автомобилей TESLA. 1 комплект из 4 проставок.
- 6** Комплект проставок для Fiat 500E, 500 ABARTH. 1 комплект из 4 проставок.
- 7** Комплект проставок для платформы MEB. 1 комплект из 4 проставок.
- 8** Комплект стабилизационных плит (3.5t). 1 комплект с 2 пластинами, позволяет устанавливать подъемник на более низком уровне бетона, чем требуется.
- 9** Рым-болт для перемещения стоек. До + 1.5 м.
- 10** Рым-болт для перемещения стоек (3.2 т - 3.5 т - 4.2 т). Облегчает установку подъемника, может использоваться для установки других устройств.
- 11** Комплект подставок для подъема транспортных средств. 1 комплект с 4 пандусами, высота пандуса 60 мм.
- 12** Комплект подставок для выравнивания. 1 комплект с 4 подставками.
- 13** Лотки для хранения инструментов Магнитные. 1 комплект с 2 поддонами.
- 14** Комплект для Ducato/Voxer/Jumper. 1 комплект из 4 проставок, 2 передних и 2 задних.
- 15** Комплект стабилизационных плит (3.2 т). 1 комплект с 2 пластинами, позволяет устанавливать подъемник на более низком уровне бетона, чем требуется.
- 16** Комплект для Sprinter/Crafter. 1 комплект из 6 колодок, для Mercedes Sprinter и Volkswagen Crafter старой и новой серий.