

# ELEVADOR DE 2 COLUMNAS

## EL SGL35M ES EL ELEVADOR HIDRÁULICO DE 2 COLUMNAS DE GRAN EFICACIA

Gracias a su estructura superior libre/de pórtico y a sus dimensiones compactas, permite ahorrar espacio en el taller y, al mismo tiempo, resulta óptimo en talleres con techos bajos. El control de descenso manual garantiza la máxima precisión en las operaciones diarias. Los brazos simétricos de 3 etapas

y la capacidad de carga de 3,5 t permiten elevar una amplia gama de vehículos diferentes (desde microcoches hasta berlinas con una gran distancia entre ejes).

**+ Máxima seguridad: bloqueo de brazos automático**  
**+ Menor altura: aplicación óptima para techos bajos**

El control manual garantiza el descenso con la máxima precisión en el trabajo

Los cables de alta calidad con sincronización al suelo garantizan la sincronización perfecta de los dos carros

Fácil mantenimiento

Los pestillos de seguridad mecánicos automáticos integrados en ambas columnas aseguran los carros elevadores en caso de emergencia, garantizando así la máxima seguridad en el lugar de trabajo

El diseño electrohidráulico garantiza un funcionamiento silencioso y eficaz

Cada columna cuenta con un cilindro de alta presión de gran calidad y libre mantenimiento y una cadena

## PUNTOS DESTACADOS EN DETALLE

1



3200 mm

2



3



**1** Altura mínima del techo: 3200 mm

**2** El ajuste rápido y los tacos telescópicos garantizan un alto nivel de ajuste de la altura.

**3** El diseño electrohidráulico con únicamente una centralita asegura el funcionamiento con ahorro de energía, bajos niveles de ruido y un trabajo efectivo.

**4** Los brazos se bloquean automáticamente durante la elevación. Con el elevador completamente bajado, se libera automáticamente el mecanismo de bloqueo. El mecanismo de cierre de gran precisión y la función de desbloqueo manual aumentan la facilidad de manejo.

**5** La estructura superior libre hace que el elevador resulte perfecto para trabajos en talleres con un techo de poca altura.

4



5



SGL35ME

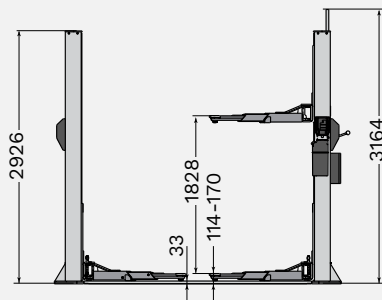

SGL35MF

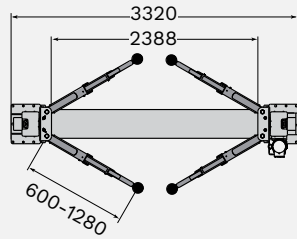

Modelo	SGL35ME	SGL35MF
Número de columnas	2	2
Tipo de tracción	electrohidráulico	electrohidráulico
Control	a mano	a mano
Tipo de instalación	montaje en superficie	montaje en superficie
Capacidad de carga	3500 kg	3500 kg
Carrera máx.	1828 mm	1828 mm
Tiempo de elevación	40 s	40 s
Altura mín. de plato giratorio	110 mm	110 mm
Altura máx. de plato giratorio	166 mm	166 mm
Altura de columna	3160 mm	3160 mm
Anchura de paso	2388 mm	2388 mm
Altura de techo necesaria	3260 mm	3260 mm
Revestimiento de la superficie	Recubrimiento en polvo	Recubrimiento en polvo
Diseño del brazo de soporte	simétrico	simétrico
Brazos telescópicos delanteros	3-veces	3-veces
Brazos telescópicos traseros	3-veces	3-veces
Longitud del brazo de carga frontal mín.	600 mm	600 mm
Longitud máxima del brazo de carga delantero	1280 mm	1280 mm
Longitud del brazo de arrastre trasero mín.	600 mm	600 mm
Longitud máxima del brazo de arrastre trasero	1280 mm	1280 mm
Potencia motor	1x2,2 kW	1x2,2 kW
Conexión eléctrica	400 V   50 - 60 Hz	230 V   50 - 60 Hz
Anchura	3320 mm	3320 mm
Altura	3160 mm	3160 mm
Número de artículo	SGL35ME001-EU	SGL35MF001-EU

## ACCESORIOS



Recambio n° FJ6173Y



Recambio n° FJ6199

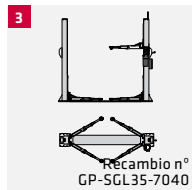

Recambio n° GP-SGL35-7040

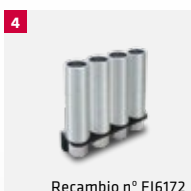

Recambio n° FJ6172



Recambio n° FJ6353-1



Recambio n° FJ6238

**1** Kit de soporte para furgonetas/camiones de reparto, 4 soportes en U

**2** Kit de calzos Rotary, 4 x 89 mm, 4 x 127 mm, con dos 2 contenedores organizadores

**3** Plataformas base (2 piezas) SGL35

**4** 4 x 200 mm, con dos 2 contenedores organizadores

**5** 4 soportes en U para furgonetas/camiones de reparto

**6** Calzos Tesla