

REIFENMONTIERMASCHINE

ELEKTRO-HYDRAULISCHE REIFENMONTIERMASCHINE

NAV51.15 Montagekopf und Montiereisen, vollautomatische Bewegungen des Werkzeugarms, verkabelte Konsoleinheit, Lkw, Felgendurchmesser: 11" - 43", max Felgenbreite 1500mm.

NAV51.15 Premium Montagekopf und Montiereisen, vollautomatische Bewegungen des Werkzeugarms, verkabelte Konsoleinheit, inkl. Kit für hebellose Montage, Lkw, Felgendurchmesser: 11" - 43", max Felgenbreite 1500mm.

Ausgerüstet mit 2 Geschwindigkeiten (4 / 8 UpM) für die Werkzeugbewegung und 2 Drehgeschwindigkeiten des Rades

Minimaler Spanndurchmesser von 90 mm (3.5")

Minimale Einspannhöhe von 300 mm (12") - Ideal für Aufnahme vom Boden ohne Anstrengung auch für Felgen von 19" und 22,5"

Stand-by Funktion nach 5 Sek

Mobile Verkabelte Bedieneinheit

+ 11" - 43" (56" mit Verlängerungssatz) elektrohydraulische Reifenmontiermaschine für große EM-, Landwirtschafts-, Lastwagen- und Busreifen
 + Kit für hebellose Montage - Die Montagevorrichtung dringt zwischen Wulst und Felge ein, hebt den Wulst hoch und demontiert die Reifen (NAV51.15 Premium)

HIGHLIGHTS IM DETAIL

1

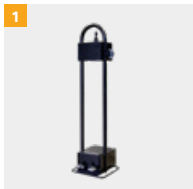

2



1 Verkabelte Konsoleinheit

2 Vollautomatische Bewegungen des Werkzeugarms (Rotation, Heben und Verschieben)

3 Doppelter Einrasthaken für das Montagewerkzeug (NAV51.15 Premium)

4 Langer Wulsthubhebel und Felgenklammer im Lieferumfang enthalten

3



4

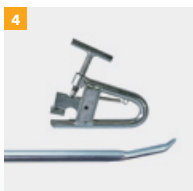

NAV51.15 / NAV51.15 Premium

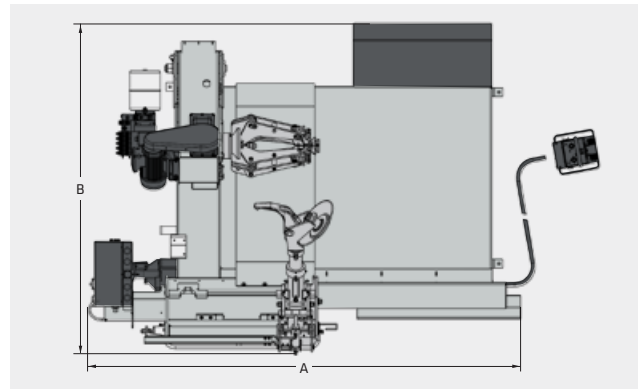
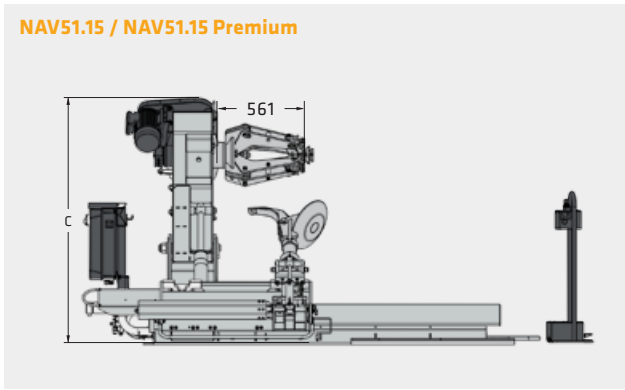

Modell	NAV51.15	NAV51.15 Premium
Spannbereich	11 - 43 bzw. 56"	11 - 43 bzw. 56"
Radbreite max.	1500 mm	1500 mm
Raddurchmesser max.	2550 mm	2550 mm
Radgewicht max.	2300 kg	2300 kg
Automatische Abdrückbewegung	X	X
Abdrückkraft	34000 N	34000 N
Drehgeschwindigkeit	4 / 8 rpm	4 / 8 rpm
Drehmoment max.	5000 Nm	5000 Nm
Leistung Spannfürttermotor	1,3 / 1,85 kW	1,3 / 1,85 kW
Leistung Hydraulikmotor	1,8 / 2,5 kW	1,8 / 2,5 kW
Elektroanschluss	400 V	400 V
Netzfrequenz	50 Hz	50 Hz
Phasen	3	3
Absicherung	16 A träge	16 A träge
A Breite	2804 mm	2804 mm
B Tiefe	2145 mm	2145 mm
C Höhe	1595 mm	1595 mm
Gewicht	980 kg	980 kg
Artikelnummer	811864	811865

ZUBEHÖR

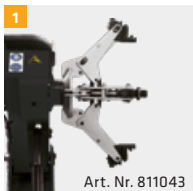

- 1** Kit zur Verlängerung bis Felgendurchmesser 56"
- 2** Schutzbacken für Aluminiumfelgen
- 3** Pneumatischer Wulstniederhalter
- + Kurzes, patentiertes Montiereisen (811102)
- + Montiereisen Standard LKW (811915)
- + Alufelgen-Klemme (811047)
- + Klemme für EM Felgen (811103)
- + Montagepaste 3,5 kg (811076)
- + Abdrückrolle für schlauchlose Reifen (G90A2)
- + Invertergesteuerte Geschwindigkeit - 1 / 5 / 10 U/min
- + Kit für hebellose Montage (nicht nachrüstbar) - im Lieferumfang für NAV51.15 PREMIUM inklusive