

# REIFENMONTIERMASCHINE

## ELEKTRO-HYDRAULISCHE REIFENMONTIERMASCHINE

**NAV11N** Montagekopf und Montiereisen, manuelle Bewegung des Werkzeugarms, hydraulische Konsoleneinheit, Lkw, Felgendurchmesser: 11" - 27", max Felgenbreite 925mm.

**NAV11N Premium** Montagekopf und Montiereisen, manuelle Bewegung des Werkzeugarms, hydraulische Bedieneinheit, Fußpedal, inkl. Kit für hebellose Montage, Lkw, Felgendurchmesser: 11" - 27", max Felgenbreite 925 mm.

+ 11" - 27" elektro-hydraulische Reifenmontiermaschine für Lastwagen- und Busreifen  
+ Ideal auch für mobilen Service

Minimale Einspannhöhe bei 370 mm (14,5") - Ideal für die Aufnahme vom Boden ohne Anstrengung für Felgen von 22,5"

Minimaler Spanndurchmesser von 90 mm (3,5") - Die Stufenförmige Spannklau erlaubt das Aufspannen ab 90 mm ohne den Einsatz von Zubehör

Werkzeugrotation mit Schnellpassung, Werkzeuganheben per Fußpedal

Manuelle Bewegungen des Werkzeugarms

Bedienkonsole 120° drehbar

## HIGHLIGHTS IM DETAIL

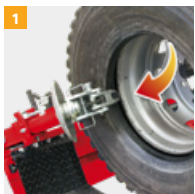

- 1 Kit für hebellose Montage - Die Montagevorrichtung dringt zwischen Wulst und Felge ein, hebt den Wulst hoch und demontiert die Reifen (NAV11N Premium)
  - 2 Hydraulische Bedieneinheit
  - 3 Patentiertes Montiereisen
- + Ausgerüstet mit einer Drehgeschwindigkeit

## NAV11N / NAV11N Premium

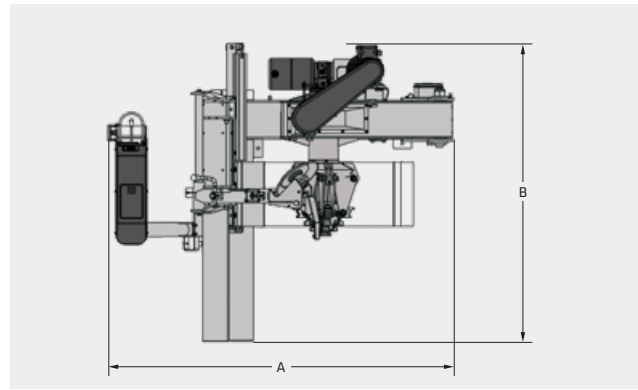
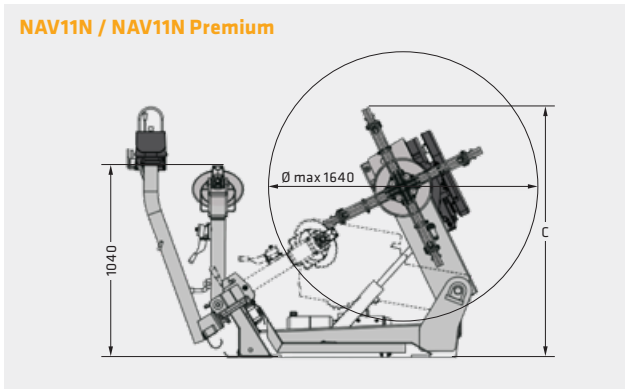

Modell	NAV11N	NAV11N Premium
Spannbereich	11" - 27"	11" - 27"
Radbreite max.	925 mm	925 mm
Raddurchmesser max.	1640 mm	1640 mm
Radgewicht max.	1700 kg	1700 kg
Automatische Abdrückbewegung	X	X
Abdrückkraft	16000 N	16000 N
Drehgeschwindigkeit	8 rpm	8 rpm
Drehmoment max.	2500 Nm	2500 Nm
Leistung Spannfürttermotor	2,2 kW	2,2 kW
Leistung Hydraulikmotor	0,75 kW	0,75 kW
Elektroanschluss	400 V	400 V
Netzfrequenz	50 Hz	50 Hz
Phasen	3	3
Absicherung	16 A träge	16 A träge
<b>A</b> Breite	1780 mm	1780 mm
<b>B</b> Tiefe	1620 mm	1620 mm
<b>C</b> Höhe	1360 mm	1360 mm
Gewicht	454 kg	454 kg
Artikelnummer	810141	810143

## ZUBEHÖR



- 1** Alufelgen-Klemme
- 2** Schutzbacken für Aluminiumfelgen
  - + Kurzes, patentiertes Montiereisen (811102)
  - + Klemme für EM Felgen (811103)
  - + Abdrückrolle für schlauchlose Reifen (G108A36)
  - + Montiereisen Standard LKW (811915)
  - + Montagepaste 3,5 kg (811076)