

SMONTAGOMME

SMONTAGOMME ELETTRO-IDRAULICO

NAV11N Utensile di montaggio e leva di montaggio, movimento manuale del braccio porta utensile, unità di comando idraulica, autocarro, autobus ed agricoltura, diametro cerchioni: 11" - 27", larghezza max ruota 925 mm.

NAV11N Premium Utensile di montaggio e leva di montaggio, movimento manuale del braccio porta utensile, unità di comando idraulica, incluso kit per lo smontaggio senza leva, autocarro, autobus ed agricoltura, diametro cerchioni: 11" - 27", larghezza max ruota 925 mm.

+ Smontagomme elettro-idraulico 11" - 27"
per pneumatici di autocarri e autobus
+ Ideale anche per il servizio mobile

Altezza minima di bloccaggio a 370 mm (14,5") - ideale per il caricamento ed il bloccaggio senza sforzo di ruote di 22,5"

Diametro di bloccaggio minimo di 90 mm (3,5") - la griffa di bloccaggio a gradini consente il bloccaggio a partire da 90 mm in su senza l'uso di accessori

Rotazione dell'utensile manuale con sbloccaggio rapido

Spostamento manuale del braccio porta utensile

L'unità di comando idraulica può essere ruotata di 120°

EVIDENZE IN DETTAGLIO

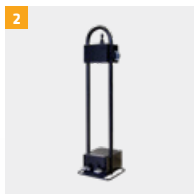

1 Kit per lo smontaggio senza leva - l'unghia si inserisce tra il tallone e il cerchione, solleva il tallone e rimuove lo pneumatico (NAV11N Premium)

2 Unità di comando idraulica

3 Leva con testina brevettata

+ 1 velocità di rotazione del mandrino



NAV11N / NAV11N Premium

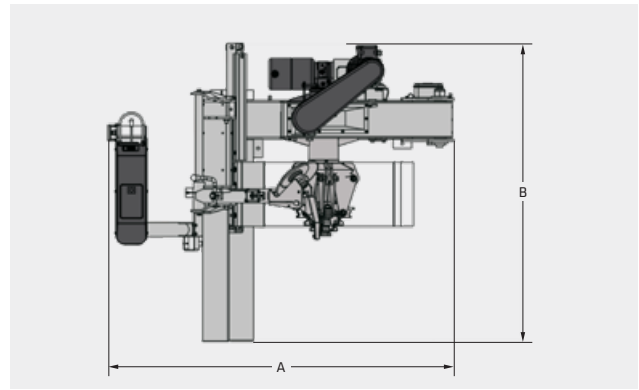
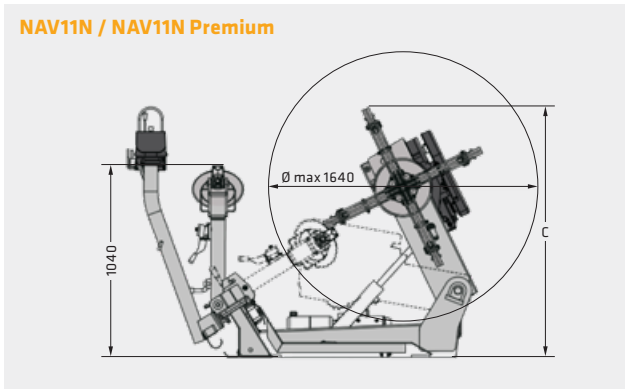

| Modello | NAV11N | NAV11N Premium |
|-------------------------------------|------------|----------------|
| Diametro cerchio | 11" - 27" | 11" - 27" |
| Larghezza ruota max | 925 mm | 925 mm |
| Diametro ruota max | 1640 mm | 1640 mm |
| Peso ruota max | 1700 kg | 1700 kg |
| Movimento stallonatura automatica | X | X |
| Forza di stallonatura | 16000 N | 16000 N |
| Velocità di rotazione autocentrante | 8 rpm | 8 rpm |
| Coppia max | 2500 Nm | 2500 Nm |
| Motore mandrino autocentrante | 2,2 kW | 2,2 kW |
| Motore centralina idraulica | 0,75 kW | 0,75 kW |
| Collegamento elettrico | 400 V | 400 V |
| Frequenza di rete | 50 Hz | 50 Hz |
| Fasi | 3 | 3 |
| Protezione a fusibile | 16 A träge | 16 A träge |
| A Larghezza | 1780 mm | 1780 mm |
| B Profondità | 1620 mm | 1620 mm |
| C Altezza | 1360 mm | 1360 mm |
| Peso | 454 kg | 454 kg |
| Numero di articolo | 810142 | 810144 |

ACCESSORI



- 1** Morsetto bloccatallone per cerchi in lega
- 2** Kit protezioni per cerchi in lega
 - + Ferro da montaggio corto e brevettato (811102)
 - + Morsetto per cerchi EM (811103)
 - + Rullo stallonatore per pneumatici tubeless (G108A36)
 - + Montaggio ferro da stiro camion standard (811915)
 - + Pasta di montaggio 3,5 kg (811076)