

# SMONTAGOMME

## MONTAGOMME ELETTROIDRAULICO PER CAMION CON TESTA DI MONTAGGIO E LEVA DEL PNEUMATICO

Il montagomme elettroidraulico **NAV63.15** è adatto per piccole macchine da movimentazione terra, macchine agricole, nonché pneumatici per camion e autobus con un diametro del cerchio

compreso tra 11-42". Grazie all'estensione opzionale, è possibile montare pneumatici con un diametro del cerchio fino a 60".

- + Unità di comando portatile e connessione radio bluetooth
- + Movimento a doppia guida
- + Due velocità di rotazione 4/8 UpM
- + L'altezza del dispositivo di bloccaggio è regolabile idraulicamente, ad es. 300 mm per consentire un facile alloggiamento di pneumatici da 19 e 22,5 pollici

Movimento completamente idraulico del braccio dell'utensile (rotazione, sollevamento e cambio)

Diametro di bloccaggio minimo di 90 mm

Modalità stand-by dopo 5 secondi

Leva grande destinata al sollevamento del tallone e morsetto per cerchi in acciaio inclusi nella consegna del montagomme

Movimento a doppia guida: Il portautensili e il portaruota sono mobili, il che consente tempi di esercizio più brevi

## EVIDENZE IN DETTAGLIO

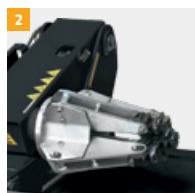
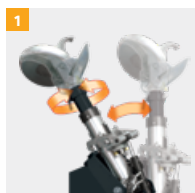

**1** Un freno elettrico interrompe immediatamente la rotazione per evitare danni allo pneumatico.

**2** Altezza minima elemento di bloccaggio di 330 mm.

**3** Supporto per griffe di bloccaggio minimo 90 mm.

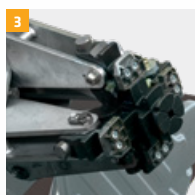

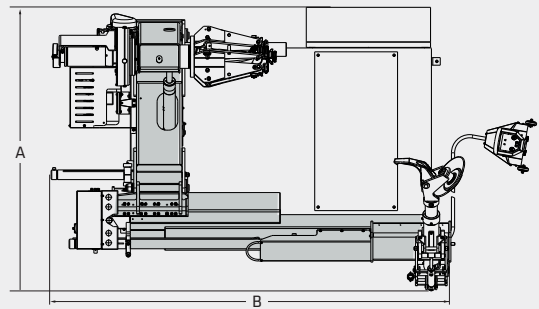
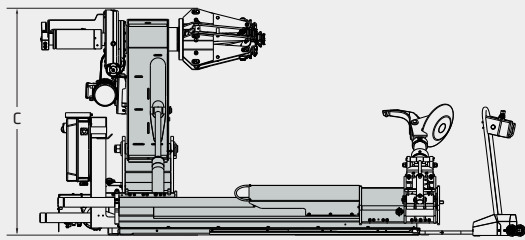
**NAV63.15**

Modello	NAV63.15
Diametro cerchio	11 - 42" bzw. 60"
Larghezza cerchione max	1500 mm
Diametro ruota max	2700 mm
Peso ruota max	2600 kg
Movimento stallonatura automatica	X
Forza di stallonatura	37000 N
Velocità di rotazione autocentrante	4 / 8 U/min
Coppia max	5800 Nm
Motore mandrino autocentrante	1,5 / 2,2 kW
Motore centralina idraulica	1,8 / 2,5 kW
Collegamento elettrico	400 V
Frequenza di rete	50 Hz
Protezione a fusibile	16 A träge
<b>A</b> Lunghezza	2054 mm
<b>B</b> Larghezza	2896 mm
<b>C</b> Altezza	1637 mm
Peso	1450 kg
Numero di articolo	811918

## ACCESSORI

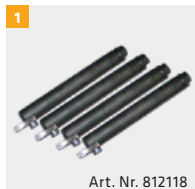

**1** Kit per l'estensione della gamma di bloccaggio a 60 pollici

**2** Ganasce protettive per cerchi in lega (4 pezzi)

**3** Spintore del tallone pneumatico

+ Leva pneumatico e morsetto del tallone