

DÉMONTE-PNEU

MACHINE DE MONTAGE DE PNEU DE CAMION ÉLECTROHYDRAULIQUE AVEC TÊTE DE MONTAGE ET LEVIER DE PNEUS

La machine de montage de pneu électrohydraulique **NAV63.15** est adaptée aux petites machines de terrassement, aux machines agricoles, ainsi qu'aux pneus de camion et d'autobus avec un diamètre

de jante de 11 - 42". Grâce à l'extension en option, des pneus d'un diamètre de jante de 60" peuvent être montés.

- + Unité de commande portable et connexion radio Bluetooth
- + Double mouvement de coulisse
- + Deux vitesses de rotation 4/8 UpM
- + Hauteur du système de serrage hydrauliquement réglable, par exemple 300 mm pour faciliter la réception des pneus de 19 et 22,5 pouces

Mouvement entièrement hydraulique du bras d'outil (rotation, levage et déplacement)

Diamètre de serrage minimal de 90 mm

Mode stand-by après 5 secondes

Grand levier de levage de talon et pince de jante pour les jantes en acier inclus dans la livraison

Double mouvement de coulisse : le support d'outils et le récepteur de roues sont mobiles, ce qui permet des temps de travail plus courts

FAITS SAILLANTS EN DÉTAIL



- 1** Un frein électrique arrête immédiatement la rotation pour éviter d'endommager le pneu.
- 2** La hauteur minimale de l'élément de serrage est de 330 mm.
- 3** Support de pince de serrage de 90 mm minimum.

NAV63.15

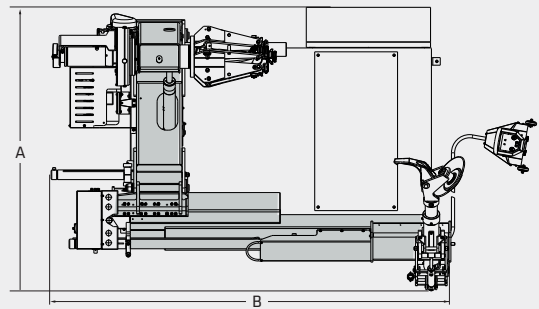
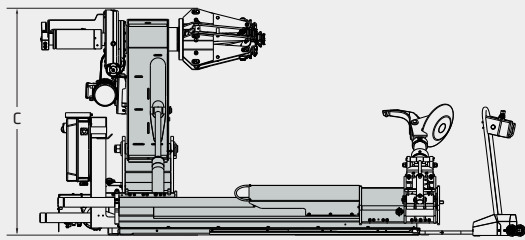

Modèle	NAV63.15
Plage de serrage	11 - 42" ou 60"
Largeur de jante max.	1500 mm
Diamètre de roue max.	2700 mm
Poids de roue max.	2600 kg
Mouvement automatique de détalonnage	X
Force de détalonnage	37000 N
Vitesse de rotation	4 / 8 U/min
Couple max.	5800 Nm
Moteur de la plaque de serrage électrique	1,5 / 2,2 kW
Moteur hydraulique électrique	1,8 / 2,5 kW
Branchement électrique	400 V
Fréquence du réseau électrique	50 Hz
Fusible de protection	16 A träge
A Longueur	2054 mm
B Largeur	2896 mm
C Hauteur	1637 mm
Poids	1450 kg
Numéro d'article	811918

ACCESSOIRES

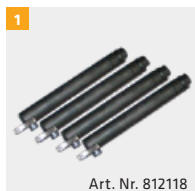

Art. Nr. 812118



Art. Nr. 811045



Art. Nr. 811044

1 Kit pour l'extension de la plage de serrage à 60 pouces

2 Mâchoires de protection pour jantes en alliage (4 pièces)

3 Poussoir de talon pneumatique

+ Levier de pneu et serre-talon