

CARRO DE MONTAJE DE RUEDAS

ACCIONADO POR BATERÍA

El carro de montaje de ruedas Master Wheel 80 es una potente herramienta de trabajo, adecuada para montar y

transportar ruedas. Numerosos detalles prácticos permiten un uso flexible en todo entorno de taller.

- + BLITZ - Pioneer en carros de montaje de ruedas
- + La batería doble, permite hasta 100 movimientos de elevación y descenso
- + Husillo de elevación de bajo mantenimiento
- + Soporte móvil de seguridad

Husillo de elevación de bajo mantenimiento: Una novedosa construcción protege eficazmente al husillo de elevación contra la suciedad y otros agentes externos. El accionamiento corre a cargo de un potente electro-motor con freno de seguridad integrado.

La columna de desplazamiento facilita el trabajo en la rueda.

Las potentes baterías y la unidad de control están protegidas en el conjunto de suelo.

Fácil manejo: La carga se puede maniobrar fácilmente gracias a las ruedas que giran en torno a 360°.

El MW80 es adecuado para el montaje y transporte de ruedas. El mango grande facilita el movimiento.

Chasis de seguridad: un centro de gravedad bajo garantiza una movilidad óptima y, al mismo tiempo, evita el vuelco.

Las baterías se pueden recargar rápidamente con el cable de carga universal suministrado.

El carro de montaje de ruedas MW80 facilita la elevación de ruedas pesadas y por lo tanto protege contra problemas de espalda.



PUNTOS DESTACADOS EN DETALLE

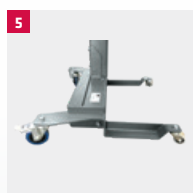
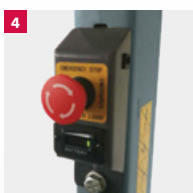
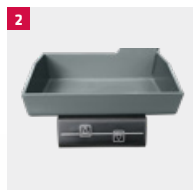

- 1** Desplazamiento de la columna elevadora. Accesibilidad ideal a los tornillos de rueda
- 2** Manejo sencillo. Los botones de funcionamiento se encuentran debajo de la bandeja de almacenamiento. La rueda se puede posicionar perfectamente en el vehículo mediante el jogging.
- 3** La flexible horquilla de montaje con rodamientos de bolas y 3 rodillos guía adicionales garantiza un montaje óptimo de la rueda. La rueda se puede girar fácilmente con una sola mano.
- 4** El indicador de batería siempre indica el estado actual de carga. Se puede acceder fácilmente a un botón de parada de emergencia y a una toma de carga.
- 5** Las ruedas giratorias incorporadas (dos de ellas con freno de estacionamiento) garantizan una marcha suave.
- 6** Bajo la cubierta extraíble se encuentra un fusible fino para proteger los componentes eléctricos.

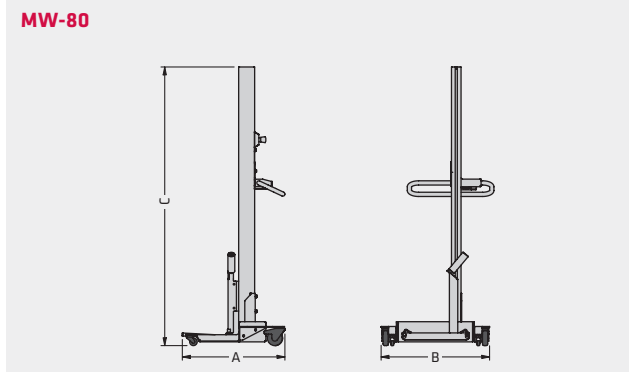

Modelo	MW-80
Capacidad	80 kg
Tamaño del neumático	135/80 R13-325/35 R22
Carrera	1.440 mm
Tiempo de elevación	20 s
Tiempo de descenso	15 s
A Longitud	688 mm
B Anch	726 mm
C Altura	1.865 mm
Peso por columna	60 kg