



# Mode d'emploi

## Compresseurs à hélice MONSUN



Type

Numéro de série

Date

## Mode d'emploi

### Vue d'ensemble des composants

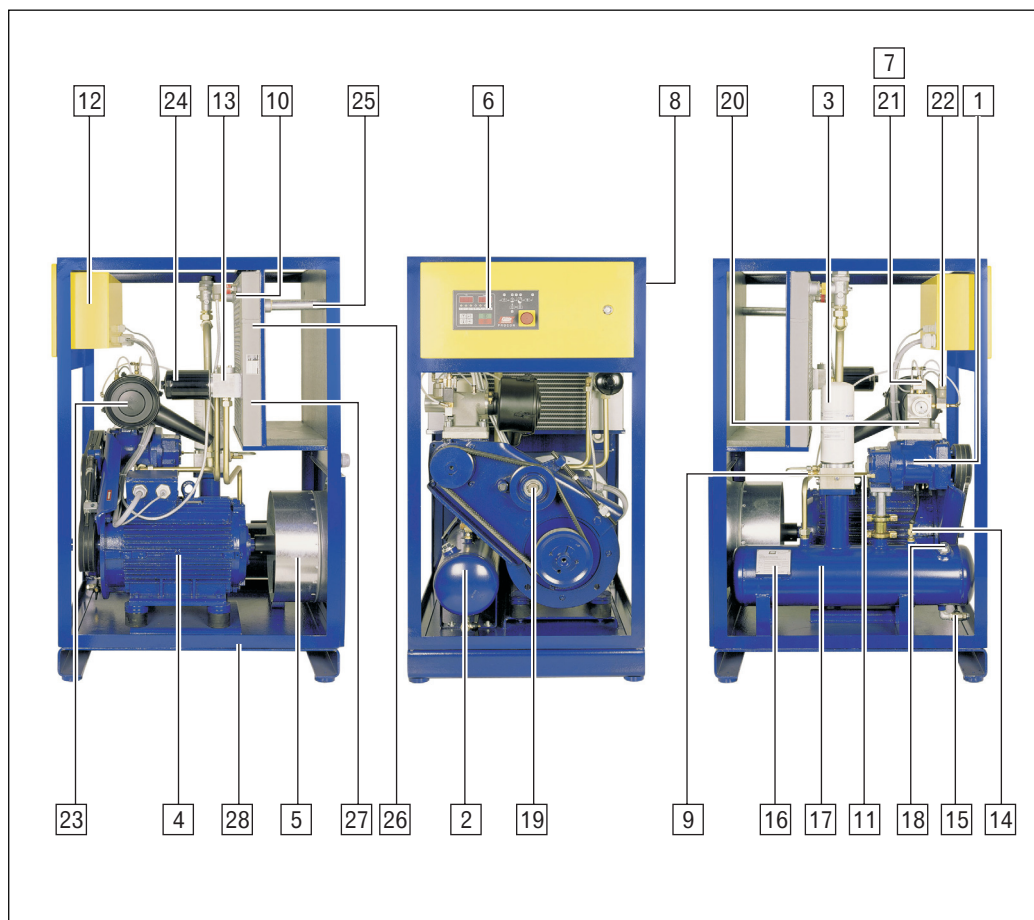

Fig. 1: Vue d'ensemble des composants

- |                                       |  |
|---------------------------------------|--|
| 1 Compresseur                         | 15 Soupape de vidange d'huile et de condensation             |
| 2 Réservoir d'air comprimé / d'huile  | 16 Plaque signalétique du réservoir à pression               |
| 3 Cartouche de séparateur fin d'huile | 17 Jauge de niveau d'huile                                   |
| 4 Moteur électrique                   | 18 Tubulure de remplissage d'huile                           |
| 5 Ventilateur                         | 19 Poulie de tension de courroie trapézoïdale                |
| 6 Commande PROCON                     | 20 Vanne de blocage de l'aspiration                          |
| 7 Régulateur proportionnel            | 21 Soupape de commande                                       |
| 8 Plaque signalétique                 | 22 Soupape de décharge                                       |
| 9 Conduite de drainage                | 23 Filtre d'aspiration                                       |
| 10 Capteur de pression                | 24 Filtre d'huile  |
| 11 Soupape de sécurité                | 25 Sortie d'air comprimé avec vanne de fermeture (en option) |
| 12 Boîtier de commutation             | 26 Radiateur secondaire d'air comprimé                       |
| 13 Thermostat de l'huile              | 27 Refroidisseur d'huile                                     |
| 14 Capteur thermique                  | 28 Capot d'insonorisation poussée                            |

## Mode d'emploi

### Commande PROCON

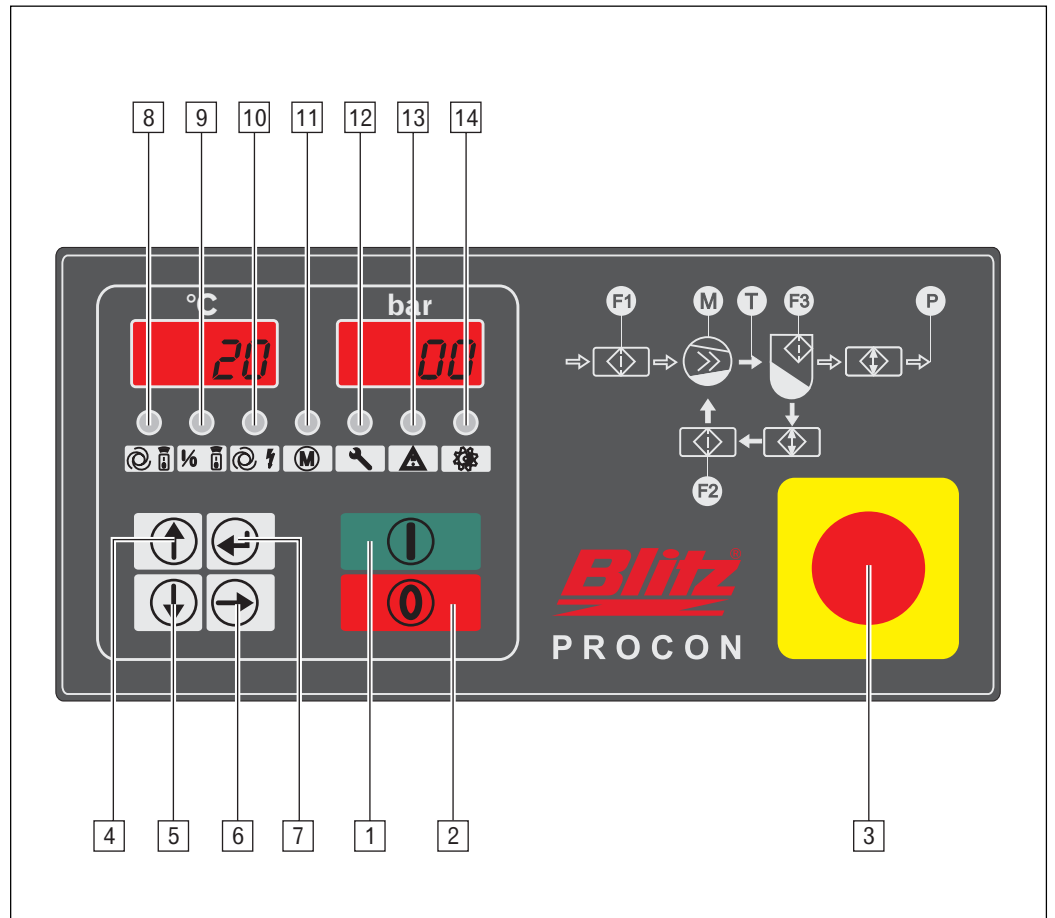

Fig. 2: Éléments de commande

- 1 Touche d'enclenchement
- 2 Touche de coupure
- 3 Arrêt d'urgence
- 4 Dans le menu : Une ligne plus haut  
Menu éditer : Incrémenter la valeur
- 5 Dans le menu : Une ligne plus bas  
Menu éditer : Sélection du menu
- 6 Dans le menu : Appel d'informations  
Menu éditer : Abandonner la saisie des données
- 7 Dans le menu : Sélection du menu  
Menu éditer : Transférer la valeur
- 8 Jaune permanent : Fonctionnement circuit inverseur de la charge de base
- 9 Jaune permanent : Fonctionnement distant
- 10 Jaune permanent : Redémarrage automatique
- 11 Vert permanent : Le moteur démarre  
Vert clignotant : Veilleuse, le moteur peut démarrer automatiquement n'importe quand
- 12 Jaune clignotant : Maintenance
- 13 Jaune clignotant : Avertissement
- 14 Rouge clignotant : Panne



# Mode d'emploi

## Table des matières

<b>Table des matières</b>	<b>7</b>	<b>Plan d'entretien..... 18</b>
<b>Vue d'ensemble des composants</b>	<b>8</b>	<b>Dépannage..... 20</b>
<b>Commande PROCON</b>	8.1	Défauts généraux du compresseur.....20
	8.2	Défauts de la commande PROCON ...24
	8.3	Avertissements de la commande PROCON .....25
<b>1 Consignes fondamentales de sécurité..... 2</b>		<b>Annexe technique</b>
1.1 Utilisation conforme ..... 2		
1.2 Mesures fondamentales..... 2		
1.3 Explication des symboles et indications ..... 2		
<b>2 Transport et stockage..... 2</b>		
2.1 Transport ..... 2		
2.2 Stockage ..... 2		
<b>3 Montage ..... 3</b>		
3.1 Conditions d'installation ..... 3		
3.2 Raccordement d'air comprimé..... 4		
3.3 Raccordement électrique..... 4		
3.4 Contrôle du sens de rotation ..... 5		
<b>4 Fonctionnement ..... 7</b>		
4.1 Consignes de sécurité ..... 7		
4.2 Mise en service ..... 7		
4.3 Mise en service après arrêt prolongé... 7		
4.4 Contrôles hebdomadaires..... 7		
4.5 Mise hors service..... 7		
4.6 Télécommande ..... 8		
4.7 Accessoires d'origine BLITZ ..... 8		
<b>5 Commande PROCON ..... 9</b>		
5.1 Eléments de commande..... 9		
5.2 Fonctions d'indicateur ..... 9		
5.3 Saisie des paramètres ..... 9		
<b>6 Inspection et maintenance ..... 13</b>		
6.1 Consignes de sécurité ..... 13		
6.2 Contrôler et compléter le niveau d'huile13		
6.3 Vidange d'huile ..... 14		
6.4 Changer le filtre d'huile ..... 14		
6.5 Ecoulement de la condensation..... 15		
6.6 Nettoyer le refroidisseur d'huile et le radiateur secondaire d'air comprimé . 15		
6.7 Vérifier la soupape de sûreté ..... 15		
6.8 Remplacer la cartouche de séparateur fin d'huile ..... 15		
6.9 Contrôler et remplacer les cartouches de filtre d'aspiration ..... 15		
6.10 Nettoyez la buse de régulateur proportionnel..... 16		
6.11 Nettoyer le clapet d'étranglement de drainage ..... 16		
6.12 Contrôler et ajuster les courroies trapézoïdales ..... 16		
6.13 Avertissements concernant les installations refroidies à l'eau..... 17		
6.14 Resserrer les raccords..... 17		
6.15 Vérifier les bornes de raccord électrique..... 17		
6.16 Compléter le graissage de paliers moteur / remplacer..... 17		

# Mode d'emploi

## Consignes fondamentales de sécurité

### 1 Consignes fondamentales de sécurité

#### 1.1 Utilisation conforme

L'installation de compresseur est exclusivement prévue pour la génération d'air comprimé. Toute autre utilisation est considérée comme non conforme.

#### 1.2 Mesures fondamentales

- Ne dirigez jamais de l'air comprimé vers des personnes.
- Respectez le mode d'emploi.
- Conservez toujours le mode d'emploi à disposition au lieu d'utilisation.
- Respectez les délais réguliers de maintenance (voir chapitre 7 « Plan d'entretien »).
- Utilisez exclusivement des pièces d'origine BLITZ et des consommables homologués.
- N'utilisez pas d'air comprimé comme air respirable sans traitement correspondant.
- Abstenez-vous de toutes modifications techniques sur l'installation.
- Ne branchez sur le compresseur que de la robinetterie et des appareils qui sont conçus pour la pression de service maximale du compresseur.
- En tant que détenteur, vérifiez que toutes les prescriptions de sécurité sont respectées par les opérateurs.
- N'utilisez pas le compresseur comme aide à l'escalade.

#### 1.3 Explication des symboles et indications



**Danger**  
Danger de blessures et de mort.



**Prudence**  
Dommages matériels.



Informations et conseils.

### 2 Transport et stockage

#### 2.1 Transport



**Danger**  
Danger de mort en cas de transport non approprié.

- Ne soulevez jamais le compresseur en prenant le capotage.
- Utilisez uniquement des moyens de levage appropriés de capacité portante correspondante (indications de poids, voir « Annexe technique »).
- Fixez et assurez l'installation aux endroits appropriés à l'aide de courroies.
- Fixez les pièces orientables et les pièces détachées.
- Transportez le compresseur exclusivement à l'aide d'un crochet de grue, d'un chariot élévateur à fourche et d'un chariot élévateur.
- Ne restez jamais en dessous d'une charge suspendue.
- Mettez le compresseur hors pression avant tout transport.

#### 2.2 Stockage

Entreposer le compresseur au sec et à l'abri des intempéries. Température ambiante: -10°C à +50°C.

En cas d'entreposage de plus de 6 mois, demander le manuel de conservation BLITZ.



Vous trouverez au chapitre 4.3 les informations sur la mise en service après un arrêt prolongé.

# Mode d'emploi

## Montage

### 3 Montage

#### 3.1 Conditions d'installation

- Contrôler le compresseur pour dommages de transport éventuels.

#### Environnement



#### Danger

Danger de mort et d'explosion en cas d'aspiration de gaz corrosifs, inflammables ou toxiques.

- N'exploitez pas le compresseur dans un environnement à risque d'explosion ou à proximité de flammes nues et de sources d'étincelles.



#### Prudence

Domage au compresseur en cas d'installation incorrecte.

- Veillez à une aération et une ventilation suffisantes du local du compresseur.
- N'utilisez pas le compresseur en extérieur.
- Les installations d'une puissance supérieure à 40 kW seront implantées de manière à ce qu'elles ne soient pas à proximité d'objets inflammables présentant un risque d'ignition en cas d'incendie/
- Les installations d'une puissance supérieure à 100 kW seront implantées dans un local réservé.

La distance entre le compresseur et le mur doit être d'au moins 60 cm (voir Fig. 3 : Lieu d'installation). Il doit être facilement accessible depuis tous les côtés. La température ambiante doit être comprise entre 3°C et 40°C.

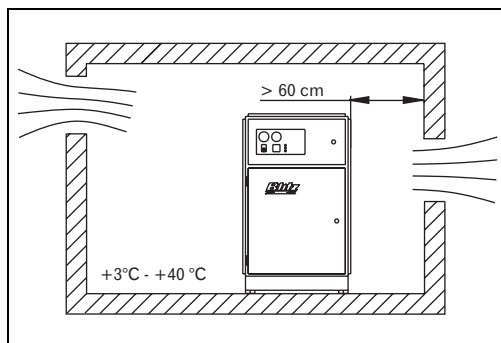

Fig. 3: Lieu d'installation

#### Air de refroidissement et air sortant



#### Danger

Danger de mort et d'explosion pendant l'aspiration.

- Veillez à ce que le compresseur absorbe l'air pur, sans impuretés toxiques. Des substances nocives s'enrichissent dans les lubrifiants du compresseur. Vous pouvez provoquer des explosions dans l'installation ou des dégâts majeurs.
- Veillez à ce que le flux d'air aspiré n'entraîne aucun objet ou vêtement des personnes se trouvant à proximité.

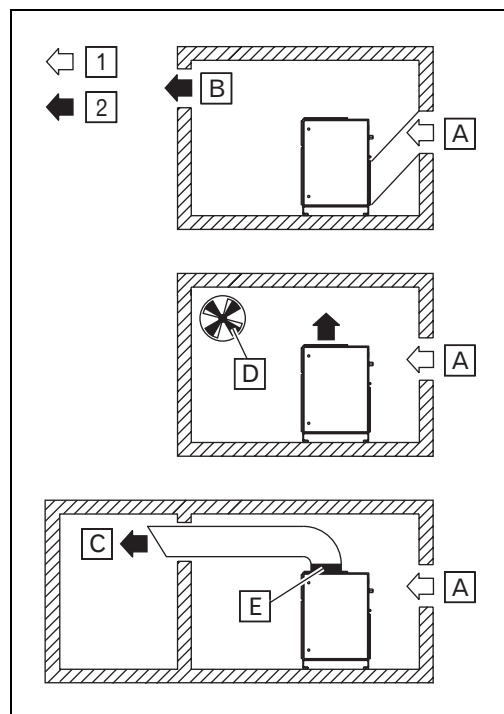

Fig. 4: Ventilation du local

- 1 Air entrant
- 2 Air sortant
- A Ouverture d'air entrant
- B Ouverture d'air sortant
- C Gaine d'aération
- D Ventilateur d'air sortant
- E Pièce intercalaire élastique

## Mode d'emploi

### Montage

La longueur totale de la conduite d'air entrant et d'air sortant ne doit pas excéder 4 m et ne comporter qu'un renvoi. Un ventilateur supplémentaire est nécessaire pour des gaines plus longues et plusieurs renvois, filtres, grilles, etc. Veuillez vous mettre en relation avec votre consultant technique.

Vous trouverez dans l'annexe technique toutes les informations utiles sur la section minimale des conduites d'aération.

#### Sol

- Placer le compresseur sur un sol plan et horizontal.

Le sol doit avoir une capacité portante suffisante. BLITZ propose des solutions spéciales pour les sols inclinés.

Afin de diminuer les vibrations, BLITZ recommande l'utilisation de métaux anti-oscillants..

### 3.2 Raccordement d'air comprimé

Le raccordement au réseau d'air comprimé peut uniquement être réalisé par du personnel spécialisé formé à cet effet ou par des collaborateurs de la firme BLITZ.



#### **Danger**

Danger de blessure du fait de la pression dans les tuyauteries.

- Dépressurisez les tuyauteries auxquelles le compresseur est raccordé.



Utiliser un tuyau flexible pour le raccordement du compresseur au réseau de tuyauteries. Vous éviterez de la sorte les fissures sous contrainte et des ponts sonores.

- Au point le plus bas, les tuyauteries d'air comprimé, les filtres, les radiateurs secondaires et réservoirs doivent être dotés d'un équipement de vidange pour la purge de la condensation qui s'accumule. Ces équipements de vidange seront conçus de manière à ce que l'écoulement de la condensation puisse être observé. La condensation peut contenir d'huile ! La dérivation sera installée selon les prescriptions pertinentes sur le rejet des eaux usées.
- Avant d'installer les tuyauteries, déposez toutes les sécurités de transport.
- N'utilisez que les seules tuyauteries de raccordement et les raccords appropriés, conçus pour la pression de service prévue. Utilisez uniquement des composants dans un état technique irréprochable.
- Les tuyauteries de raccordement en direction de l'installation ne doivent être soumises à aucune contrainte mécanique.

Respecter les caractéristiques techniques pour le raccordement à l'air comprimé (voir « Annexe technique »).

### 3.3 Raccordement électrique

Le raccordement au réseau électrique peut uniquement être réalisé par du personnel spécialisé formé en conséquence.



#### **Danger**

Danger de mort par électrocution et par les roues entraînées, les courroies trapézoïdales et les ailettes de ventilateurs.

- Pour exécuter les essais de fonctionnement, le capotage doit être fermé (exception : contrôle du sens de rotation).

Les installations de compresseur doivent être équipées d'un interrupteur principal ou d'une jonction enfichée permettant d'interrompre l'apport d'énergie. Les installations de compresseur dont la puissance du moteur est supérieure à 3 kW ou à une intensité de courant de 16 A doivent être équipées d'un interrupteur principal verrouillable et de fusibles placés en amont.



## Mode d'emploi

### Montage



---

Tenez compte à ce sujet du schéma électrique dans l'« Annexe technique » et l'armoire électrique ainsi que des conditions de raccordement suivantes.

---



---

Contrôlez les bornes de raccordement électrique avant la première mise en service ; resserrez si nécessaire.

---

### 3.4 Contrôle du sens de rotation



---

#### **Prudence**

Danger d'incendie et dommage au compresseur en cas de polarité incorrecte du moteur (durée de rotation max. de 5 s avec défaut de polarité !).

- Procédez au contrôle du sens de rotation décrit dans la suite.
- 

- Ouvrez le capotage latéral du compresseur.
- Voir chapitre 4.2 « Mise en service ».
- Appuyer sur la touche d'enclenchement et immédiatement après sur celle d'arrêt d'urgence (voir Fig. 2 : Eléments de commande). Le sens de rotation correct du ventilateur est indiqué par une flèche sur le couvercle du ventilateur.
- Si le sens de la marche est incorrect, inverser la polarité du raccordement électrique du moteur.

## Mode d'emploi

### Montage

#### Conditions de raccordement électrique

Le raccordement au réseau électrique peut uniquement être réalisé par du personnel spécialisé formé en conséquence.



#### Prudence

Il est interdit de dépasser une surtension et une sous-tension de 10 %.



Cet appareil est prévu pour fonctionner sur un réseau d'alimentation électrique ayant une valeur maximale de l'impédance du système  $Z_{\max}$  au point de transfert (raccordement domestique) qui est donnée dans le tableau ci-dessous en fonction de la puissance. L'utilisateur doit s'assurer que l'appareil est uniquement utilisé avec un réseau d'alimentation électrique conforme à cette exigence. Si nécessaire, l'impédance du système peut être demandée à la compagnie locale de distribution de l'électricité.

Puissance du moteur	400V-50Hz triphasé				230V-50Hz monophasé		Impédance du système max. $Z_{\max}$
	Courant mesuré sur le moteur	Protection démarrage étoile-triangle	Protection démarrage direct	Câble d'alimentation	Fusible	Câble d'alimentation	
kW	A	A	A	mm <sup>2</sup>	A	mm <sup>2</sup>	$\Omega$

1,1	2,6		6	4G2,5	16	3G2,5	
1,5	3,5/4,1		10	4G2,5	16	3G2,5	-/0,254
2,2	5,0/6,0		16	4G2,5	16	3G2,5	0,127/ 0,143
3,0	6,6/8,1		16	4G2,5			0,118/ 0,106
4,0	8,5	16	20	4G2,5/ 5G2,5			0,072
5,5	11,5	20		5G2,5			0,177
7,5	15,5	25		5G4			0,102
11,0	22,5	35		5G6			
15,0	30,0	50		5G10			
18,5	36,0	50		5G10			
22,0	43,0	63		5G16			
30,0	58,0	80		5G25			
37,0	68	80		5G25			
45,0	81	100		5G35			
55,0	99	125		5G50			
75,0	134	160		5G70			

Tab. 1: Valeurs caractéristiques du raccordement électrique

Les sections de câble d'alimentation indiquées sont des valeurs indicatives pour une longueur de câble maximale de 50 m à une température de 30°C. Pour la protection, on doit choisir des fusibles « lents » ou des « gL ».

- Les installations 220/240 V requièrent un câble d'alimentation à 3 conducteurs 1P/N/PE
- Les installations 380/400 V pour démarrage direct requièrent un câble d'alimentation à 4 conducteurs 3P/PE
- Les installations 380/400 V pour démarrage étoile-triangle requièrent un câble d'alimentation à 5 conducteurs 3P/N/PE

# Mode d'emploi

## Fonctionnement

### 4 Fonctionnement

#### 4.1 Consignes de sécurité



##### **Danger**

Danger de mort par démarrage subit de l'installation.

- Les installations en régime de disponibilité peuvent démarrer n'importe quand.
- Toutes les pièces en aval du clapet antiretour (par exemple radiateur secondaire, pressostat) ne sont pas purgées automatiquement !
- Les lignes électriques ne sont pas tous hors tension quand l'installation est déconnectée !
- Avant de mettre en service le compresseur, assurez-vous que le démarrage du compresseur ne menace personne.
- Ne dirigez jamais de l'air comprimé vers des personnes.
- N'utilisez pas l'air comprimé comme air respirable sans traitement correspondant.
- Ne branchez sur le compresseur que de la robinetterie et des appareils qui sont conçus pour la pression de service maximale du compresseur.
- Ne mettez pas la main dans les roues en mouvement du compresseur en service.
- Pendant et peu après le fonctionnement de l'installation de compresseur, touchez celle-ci exclusivement par l'intermédiaire de l'interrupteur Marche/Arrêt. Les surfaces chaudes peuvent provoquer de très graves brûlures.
- En cas de dérangements, mettez immédiatement le compresseur hors service.
- Maintenez les matériaux inflammables à l'écart de l'installation de compresseur.
- Faites tourner le compresseur exclusivement avec un filtre d'aspiration et avec le capotage fermé.
- Utilisez le compresseur uniquement à la pression de service admissible du réservoir à pression.
- Resserrez les raccords vissés des conduites de pression.
- Portez des vêtements de travail ajustés lors des travaux près du compresseur.
- Portez une protection oculaire et auditive lors des travaux avec l'air comprimé.
- Fixez les cheveux longs par un filet et enlevez les bijoux non serrants.
- Contrôlez régulièrement les câbles pour détériorations éventuelles.

- Maintenez les animaux domestiques et les enfants à l'écart de l'installation de compresseur.
- Mettez le compresseur hors service lorsque vous ne l'utilisez pas.

#### 4.2 Mise en service

- Contrôler le niveau d'huile à la jauge à huile et compléter le niveau le cas échéant (voir 6.2 « Contrôler et compléter le niveau d'huile »).
- Enclencher l'interrupteur principal.
- Appuyer sur la touche d'enclenchement (voir Fig. 2 : Eléments de commande).
- Le voyant lumineux signale la disponibilité.
- Le compresseur démarre et commence son fonctionnement en charge env. 10 s. plus tard.
- Ouvrez le robinet à boisseau sphérique.

En cas de dérangements, vous trouverez des indications complémentaires au chapitre 8 « Dépannage ».

#### 4.3 Mise en service après arrêt prolongé

Pendant les arrêts prolongés, toute l'huile est évacuée dans le réservoir d'air comprimé / d'huile. L'étagé à vis n'est plus graissé.

- Démontez le régulateur d'aspiration.
- Remplir env. 1 litre d'huile de compresseur dans les embouts d'aspiration.
- Remonter le régulateur d'aspiration.



Ne pas mélanger de types d'huile différents. Utilisez exclusivement des types d'huile suivant spécification de BLITZ. (voir chapitre 6.2 « Contrôler et compléter le niveau d'huile »)

#### 4.4 Contrôles hebdomadaires

- Contrôle du niveau d'huile du compresseur (voir chapitre 6.2 « Contrôler et compléter le niveau d'huile »)..

#### 4.5 Mise hors service

Appuyer sur la touche de coupure « 0 » (voir Fig. 2: Eléments de commande).

- Couper l'interrupteur principal.

## Mode d'emploi

### Fonctionnement

#### 4.6 Télécommande

Les installations équipées d'une télécommande portent une plaque bien en évidence avec la mention : « Attention ! Cette installation est télécommandée et peut démarrer sans avertissement. » En plus, les personnes mettant sous tension l'installation télécommandée doivent prendre des précautions de sécurité suffisantes pour prévenir l'enclenchement pendant les travaux de maintenance et de réparation. A cette fin, posez une plaque d'avertissement avec mention appropriée sur l'équipement de télécommande.

- Ouvrez le robinet à boisseau sphérique.
- Appuyer sur la touche d'enclenchement (voir Fig. 2 : Eléments de commande).
- Le voyant lumineux signale la disponibilité.
- L'installation peut alors être pilotée sur la télécommande.

#### 4.7 Accessoires d'origine BLITZ

BLITZ vous propose les accessoires suivants. Vous trouverez des informations plus détaillées dans la liste de prix BLITZ ou directement auprès de BLITZ M. Schneider.

##### Filtre à air comprimé

Pour nettoyer l'air comprimé pour des applications spéciales.

##### Sécheur à froid ou à adsorption

Afin d'éviter les pannes dues à l'air humide dans le réseau d'air comprimé, les outils à air comprimé, l'instrumentation et les commandes.

##### Ecoulement automatique de la condensation

Afin de vous épargner de devoir évacuer tous les jours la condensation.

##### Séparateur eau-huile

Est branché en plus en aval de l'écoulement de la condensation. L'eau séparée peut être directement envoyée à l'égout.

##### Métaux anti-oscillants

Pour diminuer les vibrations.

##### Insonorisation

Pour diminuer les émissions sonores.

##### Circuit inverseur de la charge de base

Système pilote intelligent de hiérarchie supérieure pour la commande de plusieurs compresseurs sur la base de la consommation d'air comprimé.

##### Régulation du nombre de tours

Adapte la vitesse en tours et donc la consommation énergétique du compresseur à hélice à la consommation réelle d'air comprimé.

##### Refroidissement de l'eau

Pour les conditions d'utilisation pour lesquelles le refroidissement à l'air standard ne suffit plus.

##### Echangeur de chaleur

Recyclage gratuit de l'énergie provenant des déchets pouvant être affectée à d'autres consommateurs.



Vous obtiendrez des informations à propos de ces accessoires et d'autres accessoires pour air comprimé chez BLITZ. Vous trouverez notre adresse à la dernière page de ce mode d'emploi.

## Mode d'emploi

### Commande PROCON

## 5 Commande PROCON

### 5.1 Éléments de commande

Voir Fig. 2 Commande PROCON

### 5.2 Fonctions d'indicateur

#### Indicateur de base

En fonctionnement normal, l'indicateur donne la pression du réseau et la température de compression par trois chiffres.

En cas de panne de mesure de pression ou de température « - - » est affiché à l'endroit prévu. Le service en charge de l'installation est indiqué avec un point terminal sur l'indicateur de pression de réseau.

En présence de défaut ou d'avertissement, l'indicateur de pression affiche le défaut ou l'avertissement en alternance avec les valeurs analogiques. Les défauts sont marqués sur l'indicateur par un « E » en première position, suivi d'un numéro de défaut à deux chiffres (voir le chapitre 8.2 « Défauts, commande PROCON » et le chapitre 8.3 « Avertissements, commande PROCON »). Les avertissements sont marqués par un « A » en première position. En plus une DEL de défaut clignote en présence d'un défaut et une DEL d'avertissement en présence d'un avertissement.

#### Affichage d'informations

- Pour appeler la première ligne du menu d'information, appuyez sur la touche 6 (→) pendant une seconde.
- Naviguez dans la structure de menu en appuyant sur les touches 4 et 5 (↑/↓).
- Abandonnez le menu en appuyant sur la touche 6 (→), ou cessez toute action sur les touches pendant 3 minutes.

- Ligne 1 :  
Indicateur de pression du système. La pression du système est indiquée au lieu de la pression du réseau. A gauche de la mention indiquée figure « P2 ». Cette ligne n'est affichée que quand l'entrée de pression de système a été activée sur le menu Options. En cas d'erreur de mesure de pression du système «----» est affiché.
- Ligne 2 :  
Durée de fonctionnement. Les heures de fonctionnement sont affichées par un

chiffre à cinq positions. A gauche, la mention est marquée « R » (par exemple « R.23 456 » pour 23456h).

- Ligne 3 :  
Durée de charge. La durée de charge est affichée par un chiffre à cinq positions. A gauche, la mention est marquée « L » (par exemple « L12345 » pour 12345h).
- Ligne 4 :  
Durée de vie utile de filtre L'afficheur indique « F1 » en alternance avec la durée de vie utile. De plus, la DEL de maintenance clignote.
- Ligne 5 :  
Durée de vie utile de filtre d'huile. L'afficheur indique « F2 » en alternance avec la durée de vie utile. De plus, la DEL de maintenance clignote.
- Ligne 6 :  
Durée de vie utile de séparateur d'huile. L'afficheur indique « F3 » en alternance avec la durée de vie utile. De plus, la DEL de maintenance clignote.
- Ligne 7 :  
Durée de vie utile d'huile. L'afficheur indique « OIL » en alternance avec la durée de vie utile. De plus, la DEL de maintenance clignote.
- Ligne 8 :  
Durée de vie utile de courroie trapézoïdale. L'afficheur indique « BE » en alternance avec la durée de vie utile. Cette ligne n'est affichée que quand courroie trapézoïdale a été activée sur le menu Options. De plus, la DEL de maintenance clignote.
- Ligne 9 :  
Version de logiciel, par exemple « PRO 1.00 » pour la version 1.00.

### 5.3 Saisie des paramètres

#### Menu de sélection

Pour saisir les paramètres, appuyez pendant trois secondes sur la touche 7 (↵). L'afficheur indique « COD. 000 ».

- Entrez alors le code du menu souhaité en appuyant sur les touches 4 et 5 (↑/↓).
- Le premier paramètre du menu sélectionné est affiché en appuyant sur la touche 7 (↵).
- Retour à l'indicateur de base si aucun code valable n'a été saisi ou en appuyant sur la touche 6 (→).

## Mode d'emploi

### Commande PROCON

#### Sélection des paramètres à l'intérieur d'un menu

- Naviguez dans la structure de menu en appuyant sur les touches 4 et 5 (↑/↓).
- Abandonnez le menu en appuyant sur la touche 6 (→), ou cessez toute action sur les touches pendant 5 minutes.

#### Modification des paramètres à l'intérieur d'un menu

- Pour modifier les paramètres, appuyez sur la touche 7 (↵). Vous accédez alors au mode de modification qui est signalé par clignotement de la valeur paramétrée.
- Modifiez la valeur en appuyant sur les touches 4 et 5 (↑/↓).
- Retour au mode d'affichage sans saisie de valeur en appuyant sur la touche 6 (→).
- Sauvegardez la valeur et passez à la valeur suivante pouvant être modifiée en appuyant sur la touche 7 (↵).



La modification de valeur à l'intérieur d'un menu est signalée par une barre transversale (affichée pendant une seconde).

#### Menu réglage de pression (code 010)

Désignation	Indicateur	Plage de réglage	Réglage de base
Pression du réseau minimale	A1. ##.#	5,0 bar jusqu'à pression du réseau maximale	8,5 bar
Pression du réseau maximale	A2. ##.#	Pression du réseau minimale jusqu'à pression de l'installation	10,0 bar

Tab. 2: Menu réglage de pression

#### Menu maintenance (code 020)

Désignation	Indicateur	Plage de réglage	Réglage de base
Durée de vie utile de filtre	C1.# ###	0 à 9999h	2000
Durée de service du filtre d'huile	C2.# ###	0 à 9999h	500*
Durée de service du séparateur d'huile.	C3.# ###	0 à 9999h	2000
Durée de service de l'huile	C4.# ###	0 à 9999h	500*
Durée de service de la courroie trapézoïdale	C5.# ###	0 à 9999h	0 (inactif)
Déconnexion Maintenance	C6. #	0=non 1=oui	Non

Tab. 3: Menu de maintenance

\* Uniquement premier intervalle de maintenance, la périodicité ultérieure est de 2.000 h

Les valeurs pouvant être sélectionnées pour la maintenance vont de 0 à 9999 h ; la saisie de 0 signifie que l'intervalle en question ne sera pas traité. Cette position n'indique que les valeurs de consigne de la périodicité de maintenance, les valeurs de compteur instantanées sont données par les informations de l'indicateur de base (voir indicateur de base, chapitre 5.2 « Fonctions d'indicateur »).

Après modification de la périodicité de maintenance, le compteur quitte la valeur instantanée pour être remis à zéro. De cette manière, il est possible de redéfinir la périodicité après avoir effectué une opération de maintenance.

Le paramètre « C6 » sert pour spécifier si le compresseur sera arrêté automatiquement après dépassement d'un intervalle de maintenance de plus de 100 h. Après déconnexion, l'exploitant peut redémarrer le

## Mode d'emploi

### Commande PROCON

compresseur pour une nouvelle période de 100 h après avoir acquitté le défaut.

En fonctionnement programmé par circuit inverseur de la charge de base, la pression est réglée sur un contact extérieur.

#### Menu paramètres de fonctionnement (code 030)

Désignation	Indicateur	Plage de réglage	Réglage de base
-------------	------------	------------------	-----------------

Fonctionnement circuit inverseur de la charge de base	B1. #	0=non 1=oui	Non
Fonctionnement continu	B2. #	0=non 1=oui	Non
Fonctionnement distant	B3. #	0=non 1=oui	Non
Redémarrage automatique après défaillance du courant	B4. #	0=non 1=oui	Non
Durée de défaillance du secteur	B5. ##	0 à 60s	1s
Temporisation de redémarrage	B6. ##	0 à 60s	0s

En mode distant activé, le compresseur est enclenché par un contact externe. Au déclenchement, la commande n'est activée que sur le flanc positif. Si le signal d'entrée n'est pas délivré, le compresseur est à l'arrêt. Il n'est alors pas possible de mettre en/hors service via le clavier.

Le paramètre service continu sert pour maintenir le compresseur en fonctionnement à vide et prévenir la déconnexion.

Si le redémarrage automatique après défaillance de tension est programmé, deux temps peuvent être saisis. La durée de défaillance du secteur détermine la durée maximale de la défaillance de tension pour qu'il y ait redémarrage automatique. Il y a toujours redémarrage lorsque cette valeur est réglée sur « 0 ». La temporisation de redémarrage a pour conséquence que le compresseur ne redémarre pas immédiatement après le rétablissement de la tension. Cette commande est intéressante dans le cas où plusieurs compresseurs sont connectés au réseau, afin d'empêcher le redémarrage simultané.

Tab. 4: Menu paramètres de fonctionnement

# Mode d'emploi

## Commande PROCON

### Structure de menu, menu client

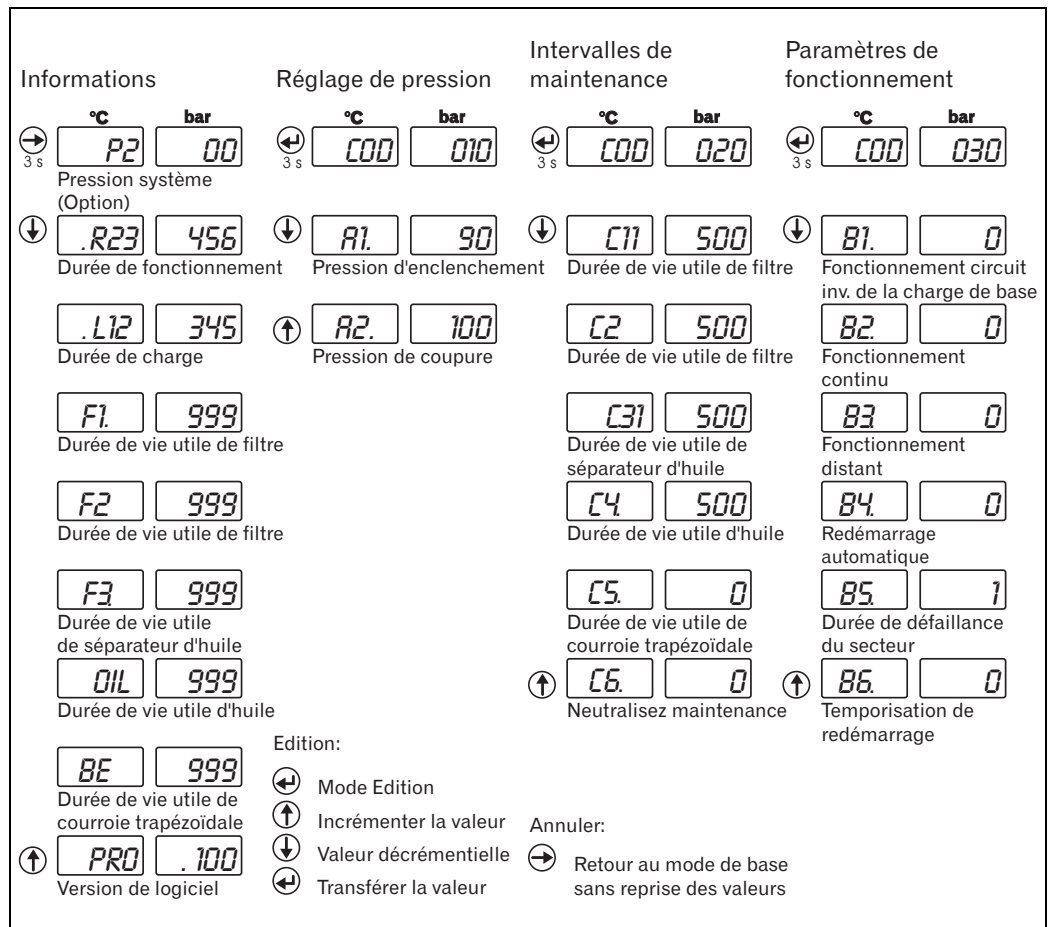

Fig. 1: Structure de menu, menu client



## Mode d'emploi

### Inspection et maintenance

#### 6 Inspection et maintenance

##### 6.1 Consignes de sécurité

L'inspection et la maintenance peuvent uniquement être effectuées par du personnel spécialisé ou des personnes instruites à cet effet.

- Mettez le compresseur hors service lors de tous travaux de maintenance et verrouillez-le contre tout enclenchement intempestif.
- Coupez l'interrupteur principal ou tirez la prise secteur de la prise avant les travaux de maintenance.
- Utilisez exclusivement des pièces d'origine BLITZ et des consommables homologués.
- Après les travaux de maintenance, serrez à nouveau solidement toutes les vis qui ont été desserrées.
- Mettez le compresseur hors pression avant tous travaux de maintenance.
- Pendant et peu après le fonctionnement de l'installation de compresseur, touchez celle-ci exclusivement par l'intermédiaire de l'interrupteur Marche/Arrêt. Laissez le compresseur refroidir avant les travaux de maintenance. Les surfaces chaudes peuvent provoquer de très graves brûlures !

Avant de commencer les travaux, exécutez les procédures générales suivantes.

- Niveau d'huile dans l'affichage du niveau d'huile 25 (voir Fig. 1: Vue d'ensemble des composants).
- Déconnectez l'installation.
- Amenez l'interrupteur principal en position arrêt.
- Purgez l'air comprimé du radiateur secondaire 26 en desserrant lentement la vis obturatrice.
- Resserrer la vis obturatrice dès que l'air ne s'échappe plus.
- Attendez que le reste de l'installation soit purgé automatiquement et le refroidissement.
- Tubulure de remplissage d'huile 18
- Dès que l'air cesse de s'échapper de la tubulure de remplissage d'huile 18, refermer le bouchon d'huile.

##### 6.2 Contrôler et compléter le niveau d'huile



#### **Danger**

Danger de brûlure par l'huile chaude épanchée.

- Ouvrez lentement la tubulure de remplissage d'huile.
- Evitez le contact de l'huile chaude avec la peau.

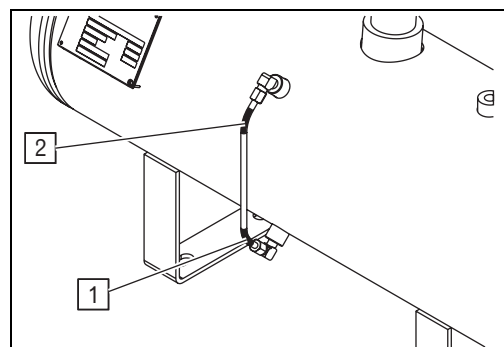

Fig. 5: Jauge de niveau d'huile

- 1 Marque min.
- 2 Marque max.

#### Contrôler le niveau d'huile

- Mettre le compresseur hors service et le dépressuriser.
- Avant d'exécuter le contrôle de niveau d'huile, laissez écouler la condensation (voir chapitre 6.5 « Ecoulement de la condensation »).
- Tubulure de remplissage d'huile 18 (voir Fig. 1: Vue d'ensemble des composants). desserrer d'env. un tour pour s'assurer que toute la pression a diminué suffisamment.
- Niveau d'huile dans l'affichage du niveau d'huile 17 (voir Fig. 1: Vue d'ensemble des composants).
- Le niveau d'huile doit être situé entre la marque min. et la marque max.
- Contrôler si l'huile prend une couleur laiteuse ou contient des gouttes d'eau (Mesures voir 8 « Dépannage/coloration laiteuse de l'huile, gouttes d'eau dans l'huile »)

## Mode d'emploi

### Inspection et maintenance

#### Compléter le niveau d'huile



Ne pas mélanger de types d'huile différents. Utilisez exclusivement des types d'huile suivant spécification de BLITZ.

- Mettre le compresseur hors service et le dépressuriser.
- Exécutez la procédure ci-dessus pour Contrôler le niveau d'huile.
- Dévisser la tubulure de remplissage d'huile 18
- Remplir d'huile lentement jusqu'à ce que le niveau d'huile sur la jauge d'huile 17 soit entre les marques min. et max.
- Revisser la tubulure de remplissage d'huile.

#### Types d'huile

Compte tenu de la sollicitation forte à laquelle l'huile de lubrification est exposée sur les compresseurs à hélice, nous recommandons d'utiliser les huiles spéciales BLITZ avec additif antimousse (système Anti Foam).

Choisir la classe de viscosité de ces huiles de longue durée, hydrofuges, non moussantes et protégeant contre la corrosion en fonction de la température ambiante selon ISO 3448.

	Température ambiante	
	0 à +25 °C	Constammen t supérieure à 25 °C

Classe de viscosité	ISO VG 46	ISO VG 68
Viscosité à 40 °C	41 à 51 mm <sup>2</sup> /s	61 à 75 mm <sup>2</sup> /s
Point d'éclair	> 200 °C	
Point d'écoulement	5 °C min. pour la température ambiante la plus basse	

Tab. 5: Types d'huile



Nous n'accordons notre garantie pour les compresseurs à vis que pour autant que l'exploitant utilise des lubrifiants possédant les caractéristiques principales ci-dessus.

#### 6.3 Vidange d'huile



**Danger**  
Danger de brûlure par l'huile chaude épanchée.

- Ouvrez lentement la tubulure de remplissage d'huile.
- Evitez le contact de l'huile chaude avec la peau.



L'huile usagée doit être éliminée conformément aux prescriptions locales de protection de l'environnement.

- Mettre le compresseur hors service et le dépressuriser.
- Placer un récipient collecteur approprié en dessous de la soupape d'écoulement de la condensation et de l'huile 15.
- Ouvrir soupape d'écoulement de la condensation 15 à température de fonctionnement.
- Laissez l'huile s'écouler dans le récipient.
- Fermer la vanne d'écoulement de l'huile et de la condensation 15.
- Ouvrir la tubulure de remplissage d'huile 18 et remplir lentement d'huile fraîche (voir le chapitre 6.2 « Types d'huiles ») jusqu'à ce que le niveau d'huile 17 soit situé entre les marques min. et max.
- Revisser la tubulure de remplissage d'huile.

#### 6.4 Changer le filtre d'huile



**Danger**  
Danger de brûlure par l'huile chaude épanchée.

- Dévissez lentement le filtre d'huile.
- Evitez le contact de l'huile chaude avec la peau.



Utilisez uniquement un filtre neuf ; il est impossible de nettoyer les filtres d'huile usés.

Si le filtre d'huile est changé alors que le circuit d'huile est entièrement rempli, il peut y avoir écoulement jusqu'à 2 l d'huile.

Le filtre usagé doit être éliminé conformément aux prescriptions locales de protection de l'environnement.

## Mode d'emploi

### Inspection et maintenance

- Placez un récipient collecteur approprié sous le filtre d'huile 24.
- Dévissez le filtre d'huile avec une pince à chaîne (filetage à gauche).
- Nettoyez la fixation du filtre d'huile.
- Vissez le nouveau filtre d'huile jusqu'à ce que le joint d'étanchéité soit bien appliqué.
- Faire le plein d'huile (voir chapitre 6.2 « Contrôler et compléter le niveau d'huile »).

#### 6.5 Ecoulement de la condensation



La condensation contient de l'huile et doit être éliminée conformément aux prescriptions locales de protection de l'environnement.

Vidanger la condensation chaque semaine.

- Placer un récipient approprié sous l'écoulement de l'huile et de la condensation 15.
- Ouvrir la soupape d'écoulement d'huile et de condensation 15 à température de fonctionnement.
- Laissez la condensation s'écouler dans le récipient jusqu'à l'apparition d'huile pure.
- Fermer la vanne d'écoulement de l'huile et de la condensation 15.

#### 6.6 Nettoyer le refroidisseur d'huile et le radiateur secondaire d'air comprimé

- Souffler sur les ailettes de refroidissement d'huile 27 et du radiateur secondaire d'air comprimé 26 (voir Fig. 1: Vue d'ensemble des composants) à l'intérieur de la machine, jusqu'à ce que toutes les saletés et les dépôts soient éliminés.

#### 6.7 Vérifier la soupape de sûreté



La soupape de sécurité 11 (voir Fig. 1: Vue d'ensemble des composants) est protégée par des plombs qui ne doivent pas être déposés.

- Vérifiez le bon fonctionnement en relevant légèrement le chapeau de vanne.

#### 6.8 Remplacer la cartouche de séparateur fin d'huile



Utilisez uniquement une nouvelle cartouche de séparateur d'huile fin ; il n'est pas possible de nettoyer les cartouches de séparateur d'huile fin usées.

Une petite quantité d'huile peut s'échapper pendant l'échange de la cartouche de séparateur d'huile fin. La cartouche de séparateur d'huile fin doit être éliminée conformément aux prescriptions locales de protection de l'environnement.

- Cartouche de séparateur d'huile 3 (voir Fig. 1: Vue d'ensemble des composants) avec une pince à chaîne (filetage à gauche).
- Nettoyez la fixation de la cartouche de séparateur d'huile fin.
- Enduisez d'une mince pellicule d'huile le joint torique et le joint de la nouvelle cartouche de séparateur d'huile fin.
- Vissez la nouvelle cartouche de séparateur d'huile fin jusqu'à ce que le joint soit bien stable.

#### 6.9 Contrôler et remplacer les cartouches de filtre d'aspiration

- Enlever le couvercle du filtre d'aspiration 23 (voir Fig. 1 : Vue d'ensemble des composants).
- En cas de fort encrassement, remplacer immédiatement le filtre d'aspiration (voir liste de pièces de rechange BLITZ au chapitre « Annexe technique »).
- Remettre en place le couvercle du filtre d'aspiration.

## Mode d'emploi

### Inspection et maintenance

#### 6.10 Nettoyez la buse de régulateur proportionnel



Uniquement sur les installations avec régulateur proportionnel.

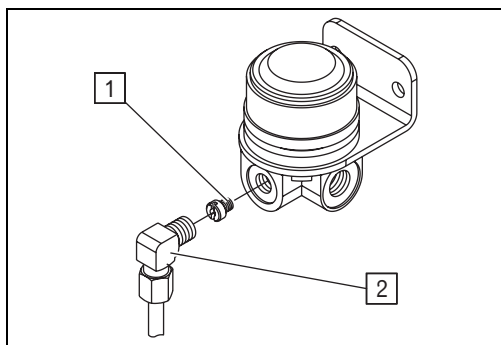

Fig. 6: Régulateur proportionnel

- 1 Buse
  - 2 Raccord de tuyau flexible
- Raccord plastique de tuyau flexible du régulateur proportionnel 7 (voir Fig. 1: Vue d'ensemble des composants).
  - Dévissez la buse installée en aval.
  - Nettoyez la buse, le régulateur et le tuyau flexible.
  - Revissez la buse.
  - Remettez en place le raccord de tuyau flexible.

#### 6.11 Nettoyer le clapet d'étranglement de drainage

Le clapet d'étranglement de drainage est situé à l'entrée du conduit de drainage 9 dans le capotage du compresseur 1 (voir Fig. 1: Vue d'ensemble des composants).

- Déposez le conduit de drainage 9 sur le clapet d'étranglement de drainage.
- Dévissez le clapet d'étranglement sur le capotage du compresseur 1.
- Nettoyez l'alésage du clapet d'étranglement.
- Remontez le clapet d'étranglement et raccordez.

#### 6.12 Contrôler et ajuster les courroies trapézoïdales

##### MONSUN jusqu'à 7,5 kW

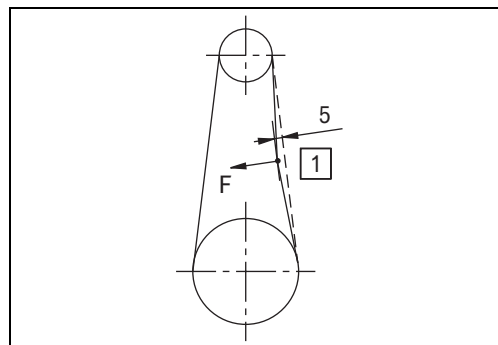

Fig. 7: Vérifiez la tension des courroies trapézoïdales MONSUN jusqu'à 7,5 kW

- Appliquez un effort vertical entre 25 N et 35 N sur le point 1 avec une clé dynamométrique.
- La courroie doit alors se relâcher d'env. 5 mm .

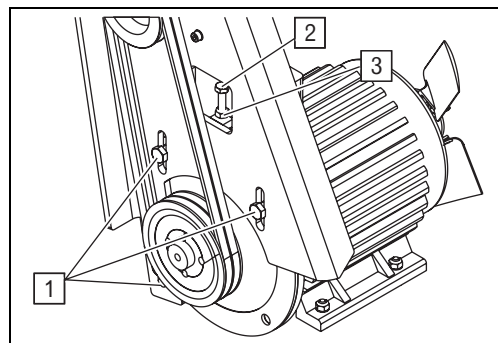

Fig. 8: Dispositif de tension de courroie trapézoïdale MONSUN jusqu'à 7,5 kW.

- 1 Vis de bride de moteur
  - 2 Vis de réglage
  - 3 Contre-écrou
  - 4 Ecrou
- Desserrer légèrement les vis de bride de moteur 1.
  - Desserrer légèrement le contre-écrou 3 sur la vis de réglage 2.
  - Ajustez la tension de courroie trapézoïdale sur la vis de réglage 2 et resserrez le contre-écrou 3.
  - Resserrez les vis de bride de moteur 1.

### MONSUN supérieur à 7,5 kW

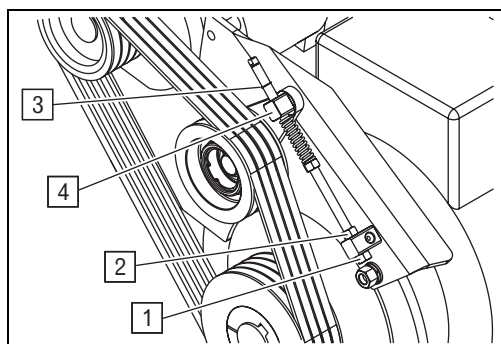

Fig. 9: Dispositif de tension de courroie trapézoïdale MONSUN supérieur à 7,5 kW.

- 1 Ecrou de réglage inférieur
- 2 Ecrou de réglage supérieur
- 3 Bague d'arrêt
- 4 Tige carrée

La tension de courroie trapézoïdale doit être corrigée lorsque la bague d'arrêt 3 vient s'appliquer contre la tige carrée 4.

- Dévissez le contre-écrou de réglage inférieur 1.
- Vissez l'écrou de réglage 2 jusqu'à ce que l'écart entre la bague d'arrêt 3 et la tige carrée 4 soit de 10 à 12 mm.
- Resserrez l'écrou de réglage inférieur 1.

#### 6.13 Avertissements concernant les installations refroidies à l'eau

Sur les compresseurs à vis refroidis à l'eau, le refroidisseur d'huile à l'air est remplacé par un échangeur thermique à plaques et le refroidisseur d'air à l'air par un échangeur thermique à faisceau de tubulures. L'eau douce suffit comme eau de refroidissement. Il est conseillé d'installer un filtre de sable et un filtre d'impuretés en amont du circuit aller de d'eau de refroidissement.

#### 6.14 Resserer les raccords



Contrôlez les raccords vissés après la première mise en service et resserrez si nécessaire.

- Resserer régulièrement tous les raccords.
- Ce faisant, respecter les couples de serrage (voir tab. 6: Couples de serrage).

Vis	Couple de serrage max.
-----	------------------------

M 8	25 Nm
M 10	50 Nm
M 12	85 Nm

Tab. 6: Couples de serrage

#### 6.15 Vérifier les bornes de raccord électrique

- Contrôlez régulièrement toutes les bornes de raccord électrique et resserrez si nécessaire.

#### 6.16 Compléter le graissage de paliers moteur / remplacer

- Complétez le graissage des paliers moteur selon les consignes du fabricant et changer si nécessaire (voir la plaque signalétique du moteur).

# Mode d'emploi

## Plan d'entretien

### 7 Plan d'entretien



Les intervalles mentionnés sont des valeurs d'expérience. Ils peuvent fortement varier en fonction des conditions d'utilisation.

Activité	Intervalle		Chaque semaine	500 h <sup>1</sup>	2 000h <sup>1</sup>	4 000 h <sup>1</sup>	6 000h <sup>1</sup>	8 000 h <sup>1</sup>	10 000 h <sup>1</sup>											
	Avant la première mise en service	Après la première mise en service																		
Contrôler le sens de rotation (voir 3.4)	●		●	●	●	●	●	●	-											
Laisser s'écouler la condensation (voir 6.5)			●	●	●	●	●	●	-											
Contrôler le niveau d'huile (voir 6.2)			●	●	●	●	●	●	-											
Contrôler la courroie trapézoïdale (voir 6.12)		●	●	●	●	●	●	●	-											
Contrôler le préfiltre à poussière(voir 6.10)			○	●	●	●	●	●	-											
Vidanger l'huile (voir 6.3), Minérale (remplissage à l'usine)				●	●	●	●	●	-											
Vidanger l'huile (voir 6.3), Synthétique				●		●		●	-											
Changer le filtre d'huile (voir 6.4)				●	●	●	●	●	-											
Contrôler les soupapes de sécurité (voir 6.7)				●	●	●	●	●	-											
Nettoyer le clapet d'étranglement de drainage (voir 6.11)					●	●	●	●	-											
Nettoyer le refroidisseur d'huile secondaire (voir 6.6)			○		●	●	●	●	-											
Contrôler les cartouches du filtre d'aspiration (voir 6.9)			○		●		●		-											
Remplacer les cartouches de filtre d'aspiration(voir 6.9)			○			●		●	-											
Remplacer la cartouche de séparateur fin d'huile(voir 6.8)			○			●		●	-											
Resserrer les raccords (voir 6.14)		●		●					-											



## Mode d'emploi

### Dépannage

#### 8 Dépannage

##### 8.1 Défauts généraux du compresseur

**Danger**

Le dépannage peut exclusivement être effectué par du personnel spécialisé formé en conséquence ou par des collaborateurs de la firme BLITZ. Pour exécuter les différentes opérations, respectez les avertissements de sécurité fondamentaux (voir le chapitre 1), les avertissements de sécurité pour le fonctionnement (voir le chapitre 4) et les avertissements de sécurité pour la maintenance (chapitre 6).

#### Le compresseur ne démarre pas

Causes possibles	Mesures
Pas de raccord avec le secteur	<ul style="list-style-type: none"><li>• Contrôler la liaison au réseau électrique.</li></ul>
Le fusible est grillé	<ul style="list-style-type: none"><li>• Contrôler les lignes électriques, les organes commutateurs et le moteur.</li><li>• N'utiliser que des fusibles lents.</li><li>• Remplacer le fusible.</li></ul>
Pression du réseau supérieure à la pression de démarrage	<ul style="list-style-type: none"><li>• Relâcher la pression du réseau.</li></ul>
Défaut du capteur de pression ou rupture de câble	<ul style="list-style-type: none"><li>• Vérifier les câbles / Changer le capteur de pression.</li></ul>
Moteur grillé	<ul style="list-style-type: none"><li>• Contrôler le réseau et les lignes électriques.</li><li>• Remplacer le moteur.</li></ul>
Activation de la résistance PTC sur le moteur	<ul style="list-style-type: none"><li>• Voir le tableau « Activation de la résistance PTC sur le moteur ».</li></ul>

#### La résistance PTC sur le moteur se déclenche

Causes possibles	Mesures
Défaut du raccordement électrique	<ul style="list-style-type: none"><li>• Contrôler le raccordement électrique pour sous-tension ou panne de phase.</li><li>• Contrôler la section des conducteurs.</li></ul>
Température ambiante trop élevée	<ul style="list-style-type: none"><li>• Améliorer la ventilation du local.</li><li>• Sélectionner un lieu d'installation plus frais.</li></ul>
Dommages au compresseur	<ul style="list-style-type: none"><li>• Vérifier les paliers du compresseur et le couple de rotors.</li></ul>
Le moteur chauffe trop en raison d'une fréquence d'enclenchement trop élevée	<ul style="list-style-type: none"><li>• Contrôler les points d'enclenchement.</li></ul>
Capteur de pression mal réglé	<ul style="list-style-type: none"><li>• Contrôler les points d'enclenchement.</li></ul>
Les jonctions par serrage se sont défaites	<ul style="list-style-type: none"><li>• Resserrer les jonctions par serrage.</li></ul>



## Mode d'emploi

### Dépannage

#### Fréquence d'enclenchement du moteur trop élevée

Causes possibles	Mesures
Réservoir d'air comprimé trop petit	<ul style="list-style-type: none"> <li>Utiliser un réservoir d'air comprimé plus grand.</li> </ul>
Capteur de pression mal réglé	<ul style="list-style-type: none"> <li>Contrôler les points d'enclenchement.</li> </ul>
Trop de condensation dans le réservoir d'air comprimé/réseau d'air comprimé	<ul style="list-style-type: none"> <li>Laisser s'écouler la condensation (voir chapitre 6.5).</li> <li>A titre de prévention, monter un écoulement automatique de la condensation (accessoire Blitz).</li> </ul>

#### Faible débit de refoulement, la pression théorique n'est pas atteinte

Causes possibles	Mesures
Filtre d'aspiration encrassé	<ul style="list-style-type: none"> <li>Nettoyer le filtre d'aspiration.</li> <li>Remplacer les cartouches de filtre</li> </ul>
Fuites aux tuyauteries et à la robinetterie	<ul style="list-style-type: none"> <li>Resserrer les vis et la robinetterie.</li> <li>Remplacer les joints d'étanchéité</li> </ul>
Capteur de pression mal réglé	<ul style="list-style-type: none"> <li>Contrôler les points d'enclenchement.</li> </ul>
Besoin en air supérieur à la capacité du compresseur	<ul style="list-style-type: none"> <li>Contrôler le besoin en air.</li> <li>Augmenter l'alimentation en air comprimé.</li> </ul>

#### Le compresseur chauffe trop

Causes possibles	Mesures
Température ambiante trop élevée	<ul style="list-style-type: none"> <li>Améliorer la ventilation du local.</li> <li>Sélectionner un lieu d'installation plus frais.</li> </ul>
Flux d'air froid inexistant ou insuffisant	<ul style="list-style-type: none"> <li>Ecartement du ventilateur à la paroi trop faible (voir le chapitre 3.1 « Conditions d'installation »).</li> <li>Contrôler le refroidisseur pour encrassement, nettoyer si nécessaire.</li> </ul>
Pression finale trop élevée	<ul style="list-style-type: none"> <li>Contrôler les points d'enclenchement.</li> </ul>
Niveau d'huile trop bas	<ul style="list-style-type: none"> <li>Faites le plein d'huile (voir le chapitre 6.2 « Vérifier le niveau d'huile et faire le plein »).</li> </ul>
Refroidisseur d'huile encrassé	<ul style="list-style-type: none"> <li>Nettoyer le refroidisseur d'huile.</li> </ul>
Régulateur de température, thermostat défectueux (uniquement pour refroidissement à l'eau)	<ul style="list-style-type: none"> <li>Remplacer le régulateur de température d'huile / le thermostat.</li> </ul>

## Mode d'emploi

### Dépannage

#### Coloration laiteuse de l'huile, gouttes d'eau dans l'huile

Causes possibles	Mesures
Accumulation d'eau dans le réservoir d'huile (la température de service n'est pas atteinte en raison de durées d'enclenchement trop courtes)	<ul style="list-style-type: none"> <li>• Vidanger immédiatement l'huile.</li> <li>• Installer un chauffage de veilleuse (accessoire BLITZ).</li> <li>• Sélectionner un lieu d'installation plus chaud.</li> <li>• Vérifier le dimensionnement du compresseur.</li> <li>• Consultez le fabricant pour la spécification de l'huile.</li> </ul>
Accumulation d'eau dans le réservoir d'huile (à cause d'un environnement humide)	<ul style="list-style-type: none"> <li>• Vidanger immédiatement l'huile.</li> <li>• Sélectionner un lieu d'installation sec.</li> </ul>

#### Consommation d'huile trop grande

Causes possibles	Mesures
Utilisation d'une huile incorrecte	<ul style="list-style-type: none"> <li>• Vérifier le type d'huile (voir chapitre 6.2 « Types d'huile »), changer si nécessaire.</li> </ul>
Compresseur trop chaud	<ul style="list-style-type: none"> <li>• Voir tableau « Le compresseur chauffe trop ».</li> </ul>
L'huile s'échappe par la cartouche de séparateur d'huile fin	<ul style="list-style-type: none"> <li>• Vérifiez l'aspiration de l'étage compresseur.</li> <li>• Vérifiez le type d'huile.</li> </ul>

#### De l'air s'échappe à l'arrêt du compresseur

Causes possibles	Mesures
Défaut de la soupape de maintien en pression	<ul style="list-style-type: none"> <li>• Changez la soupape de maintien en pression.</li> </ul>

#### Le compresseur ne se décharge pas à la mise hors service

Causes possibles	Mesures
Capteur de pression ou soupape de décharge défectueux	<ul style="list-style-type: none"> <li>• Contrôler le capteur de pression et la soupape de décharge au régulateur de pression, remplacer si nécessaire</li> </ul>

#### L'installation se déconnecte automatiquement

Causes possibles	Mesures
Niveau d'huile trop bas	<ul style="list-style-type: none"> <li>• Compléter le niveau d'huile le cas échéant (voir 6.2 « Contrôler et compléter le niveau d'huile »).</li> </ul>
Filtre d'huile encrassé	<ul style="list-style-type: none"> <li>• Changer la cartouche de filtre d'huile.</li> </ul>

## Mode d'emploi

### Dépannage

L'installation ne se met pas en fonctionnement à vide ou à l'arrêt

Causes possibles	Mesures
Soupape de maintien en pression défectueuse	<ul style="list-style-type: none"> <li>Changer la soupape de maintien en pression.</li> </ul>

La soupape de sûreté laisse échapper de l'air

Causes possibles	Mesures
Le capteur de pression est réglé sur un niveau trop élevé	<ul style="list-style-type: none"> <li>Exécuter un nouveau réglage du capteur de pression.</li> </ul>
Capteur de pression défectueux	<ul style="list-style-type: none"> <li>Changer le capteur de pression.</li> </ul>
Soupape de sûreté défectueuse	<ul style="list-style-type: none"> <li>Changer la soupape de sûreté.</li> </ul>
La vanne de blocage de l'aspiration ne ferme pas entièrement.	<ul style="list-style-type: none"> <li>Vérifier les ressorts de la vanne de blocage de l'aspiration.</li> </ul>
Electrovalve défectueuse	<ul style="list-style-type: none"> <li>Changer l'électrovalve.</li> </ul>
Cartouche de séparateur d'huile entièrement usée	<ul style="list-style-type: none"> <li>Changer la cartouche de séparateur d'huile</li> </ul>
Buse de régulateur proportionnel obstruée (uniquement pour compresseur avec régulateur proportionnel)	<ul style="list-style-type: none"> <li>Nettoyer la buse de régulateur proportionnel</li> </ul>

L'installation fonctionne mais n'établit pas la pression de service

Causes possibles	Mesures
Défaut de la membrane sur le cylindre de réglage du clapet d'étranglement (en fonction du modèle de compresseur)	<ul style="list-style-type: none"> <li>Changer et vérifier la pression de commande sur la vanne manoréductrice.</li> </ul>
Soupape de décharge défectueuse	<ul style="list-style-type: none"> <li>Changer la soupape de décharge.</li> </ul>
Fuite de la soupape de maintien en pression	<ul style="list-style-type: none"> <li>Changer la soupape de maintien en pression.</li> </ul>

Bruits anormaux

Causes possibles	Mesures
« Sifflement » d'air comprimé sortant dans le réseau de tuyauteries, à la robinetterie, etc.	<ul style="list-style-type: none"> <li>Éliminer les fuites.</li> <li>Remplacer les joints d'étanchéité</li> <li>Resserrer les raccords.</li> </ul>
« Crépitement » de la soupape de sécurité	<ul style="list-style-type: none"> <li>Vérifier le réglage de pression.</li> <li>Vérifier la soupape de sûreté, changer si nécessaire.</li> </ul>
Battement du ventilateur	<ul style="list-style-type: none"> <li>Vérifier si le ventilateur tourne sans contact.</li> </ul>
Bruit de moulin	<ul style="list-style-type: none"> <li>Palier défectueux, faire réparer le compresseur.</li> <li>Palier défectueux, faire réparer le moteur (service BLITZ).</li> </ul>

## Mode d'emploi

### Dépannage

#### 8.2 Défauts de la commande PROCON



Tous les défauts entraînent la déconnexion du compresseur. La déconnexion reste activée jusqu'au dépannage et l'acquittement du défaut.

- Appuyez sur la touche 6 (→) pour accéder au mode de base.
- Appuyez ensuite simultanément sur les touches 4 et 5 (↑/↓) pendant au moins 2 secondes.

Indicateur	Défaut	Cause
E01	Température finale	La valeur réglée pour « Défaut température finale » est atteinte ou dépassée.
E02	Arrêt d'urgence	La touche d'arrêt d'urgence 4 a été activée ou un câble est rompu.
E03	Température du moteur	Température de bobinage moteur excessive ou rupture de câble.
E04	Sens de rotation	Sens de rotation incorrect ou rupture de câble.
E05	Température au démarrage	La température finale n'est pas supérieure à la valeur réglée pour « Température de démarrage ».
E06	Montée en pression du système	La pression du système ne s'établit pas pendant la durée qui a été réglée. Cause possible : Rupture de courroie trapézoïdale.
E07	Surpression	La pression de service maximale a été dépassée par excès.
E08	Capteur thermique	Défaut du capteur thermique ou rupture de câble
E09	Capteur de pression du réseau	Défaut du capteur de pression du réseau ou rupture de câble
E10	Capteur de pression du système	Quand le paramètre « capteur de pression du système » = 1, que le capteur de pression du système est endommagé ou qu'il y a rupture de câble.
E11	Déconnexion Maintenance	Au moins une période de maintenance est dépassée de plus de 100 heures et le paramètre est activé.
ErE	Paramètre EEPROM	Au moins un paramètre est hors plage de validité de réglage ou EEPROM endommagée.
ErA	Synchronisation EEPROM	Défaut des valeurs de synchronisation des capteurs analogiques.

## Mode d'emploi

### Dépannage

#### 8.3 Avertissements de la commande PROCON



Le compresseur n'est pas déconnecté en présence d'avertissement. L'acquittement est exécuté comme pour les défauts.

Indicateur	Défaut	Cause
A01	Température finale	La valeur réglée sous « Défaut température finale » (-5 °C) est atteinte ou dépassée par excès. Si le défaut température finale est activé, l'avertissement est effacé automatiquement.
A02 <sup>1</sup>	Pression différentielle de filtre à air	Filtre à air encrassé ou rupture de câble.
A03	Pression différentielle de filtre d'huile	Filtre d'huile encrassé ou rupture de câble.
A04 <sup>1</sup>	Pression différentielle de séparateur	Défaut du séparateur d'huile ou rupture de câble.
A11	Durée de vie utile de filtre à air	Période de maintenance du filtre à air expirée.
A12	Durée de vie utile d'huile	Période de maintenance de l'huile expirée.
A13	Durée de vie utile de filtre à air	Période de maintenance du filtre d'huile expirée.
A14	Durée de vie utile séparateur	Période de maintenance du séparateur d'huile expirée.
A15	Durée de vie utile de courroie trapézoïdale	Période de maintenance de courroie trapézoïdale expirée.

<sup>1</sup> Option



## Mode d'emploi Dépannage





**BLITZ M. Schneider**  
**Werkzeug- u. Maschinenfabrik**  
**GmbH**

Hüfinger Straße 55  
D-78199 Bräunlingen  
Telefon +(49) 07 71-92 33-0  
Telefax +(49) 07 71-92 33-99  
eMail [info@blitz-schneider.de](mailto:info@blitz-schneider.de)  
Internet [www.blitz-schneider.de](http://www.blitz-schneider.de)

